





CATÁLOGO DE PRODUCTOS

Maquinaria de Inspección Técnica de Vehículos



Somos Worldwide Group

 Nuestro compromiso radica en la incesante búsqueda de la innovación y el suministro de soluciones de última generación para la inspección de vehículos, que permitan a los profesionales de la automoción alcanzar y conseguir los más altos niveles de seguridad, eficiencia y responsabilidad medioambiental en su trabajo

 En Ryme Worldwide, aspiramos a convertirnos en líderes mundiales en tecnología de inspección de vehículos, estableciendo puntos de referencia mundiales para la excelencia. Nuestro objetivo es expandirnos internacionalmente y convertirnos en el proveedor preferido de equipos avanzados para centros de inspección y talleres.



Encuentra nuestra sede más cercana a ti





ISO 9001:2015 e ISO14:001:2015 Elevando los estándares en cada proceso

En Ryme Worldwide, nuestro compromiso con la calidad y la responsabilidad medioambiental va más allá del mero cumplimiento de los procedimientos ISO; está intrínsecamente unido a nuestra identidad organizativa.

Operamos bajo las estrictas directrices de las normas – **UNE EN ISO 9001:2015** para **Sistemas de Gestión de Calidad** y **UNE EN ISO 14001:2015** para **Sistemas de Gestión Medioambiental** – cada proceso en el que interviene Ryme Worldwide refleja nuestro inquebrantable deber con la excelencia.

Nuestra propuesta de valor y ventajas competitivas

Precisión global, basada en la experiencia, creamos soluciones avanzadas adaptadas a los diversos mercados internacionales, comprendiendo las tendencias del sector y cada marco normativo.

Innovación colaborativa, nuestras asociaciones globales impulsan la innovación continua, ampliando los límites de la inspección de vehículos y ofreciendo las mejores prácticas internacionales.

- 1 Alta personalización
- 2 Soluciones fiables y de calidad
- 3 Responsabilidad medioambiental



Haz click en cada logo para ir a cada certificado

Impacto local, alcance mundial, con una presencia internacional y un compromiso con la personalización, nuestras soluciones abordan retos únicos en cada mercado.

Valores compartidos, éxito compartido, alineados con Worldwide Group, promovemos la calidad, la responsabilidad medioambiental y la satisfacción del cliente, fomentando el éxito mutuo.

- 4 Soluciones llave en mano
- 5 Asociaciones transfronterizas
- 6 Fomentar la concienciación



Nuestros productos y soluciones

A lo largo de su trayectoria en la **inspección de vehículos**, Ryme Worldwide ha trabajado para ofrecer mejoras en sus productos, adaptándolos a las necesidades de los mercados y legislaciones del mundo.

Además, para que nuestros productos sean competitivos en el mercado, hemos trabajado para que sean líderes en **tres diferentes áreas: mecánica, software y electrónica.**

Mecánica



Pintura epoxy



Montaje perfect-fit



Freno eléctrico



Rodillos de alta calidad y adherencia



Rodillos en carburo de tungsteno



Motores más robustos

Software



Más productividad



Mayor compatibilidad



Más seguro



Adaptación de software



Más intuitivo



Más fiable y preciso

Electrónica



Mejores procesadores



Aumento de las conexiones













Más memoria RAM y flash



Sistema modular

Tabla de contenidos

	Alineadores al Paso	6
	Bancos de Suspensión	9
	Frenómetros	11
	Líneas de Inspección	23
	Detectores de Holguras	27
	Equipos de Emisiones	39
	Velocímetros	54
	Bancos de Emisiones	62
	Regloscopios	66
	Sistemas de Gestión	73
	Periféricos	78
	Unidades Móviles	94
	Equipos Complementarios	102



Alineadores al Paso

Vehículos ligeros

- ☛ Alineador al Paso de Vehículos Ligeros **ALL**

Vehículos pesados

- ☛ Alineador al Paso Universal **ALU**





Hasta 4 T



Descripción

El Alineador al Paso **ALL** tiene como cometido realizar una rápida y eficaz verificación de la geometría de los ejes directrices de los vehículos hasta **4 T**.

- ✔ Evaluación **totalmente automática** de la desviación en **m/km**.
- ✔ Desviación **Positiva (convergente) o negativa (divergente)** mostrada en pantalla gracias al software SMRW
- ✔ Memorización de hasta **2 ejes**.

Datos Técnicos y Dimensiones

Velocidad de prueba	5 - 10 km/h
Peso máximo circulante	4 T
Escala	± 20 mm/m
Rango de medida	0,1 mm/m 0,1 m/km
Voltaje	230 V - 50 Hz
3 niveles de valoración	A. m/km B. Grados y minutos C. Gráficos / Barras
Visualización en pantalla	Convergentes Divergentes Correcto
Número máx. de ejes	2
Dimensiones y peso	998 x 646 x 98 mm 128 kg
Consumo	Solamente carga por impulsos en el uso

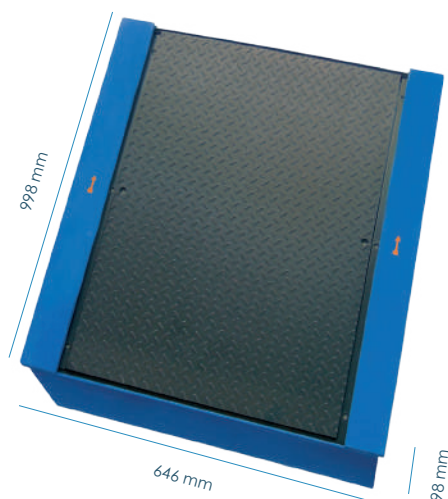

Software



Equipamiento Estándar

- ✔ Placa de alineación
- ✔ Control electrónico y software SMRW
- ✔ Posibilidad de consola y kit de integración

Equipamiento Opcional

Equipamiento opcional



Estabilizador de tensión

Juego de galgas de calibración

Consola fin de línea (consultar)



Dimensiones de la placa:

998 x 460 mm



Hasta 20 T

Descripción

El Alineador al Paso **ALU** tiene como cometido realizar una rápida y eficaz verificación de la geometría de los ejes directrices de los vehículos hasta **20 T**.

- ✔ Evaluación **totalmente automática** de la desviación en **m/km**.
- ✔ Desviación **positiva (convergente) o negativa (divergente)** mostrada en pantalla gracias al software SMRW.
- ✔ Memorización de hasta **10 ejes**.

Datos Técnicos y Dimensiones

Velocidad de paso	5 - 10 km/h
Máximo peso circulante	20 T
Escala	± 20 mm/m
Rango de medida	0,1 mm/m 0,1 m/km
Voltaje	230 V - 50 Hz
3 niveles de valoración	A. m/km B. Grados y minutos C. Gráfico - Barras
Visualización en pantalla	Convergente Divergente Correcto
Número máx. de ejes	10
Dimensiones y peso	1.015 x 1.000 x 130 mm 260 kg
Consumo	Solamente carga por impulsos en el uso

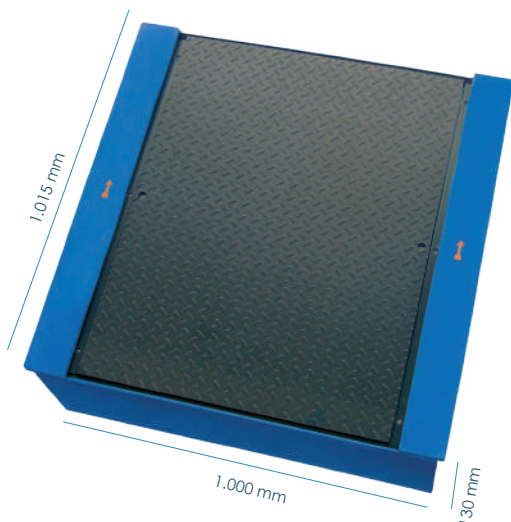

Software



Equipamiento Estándar

- ✔ Placa de alineación
- ✔ Control electrónico y software SMRW
- ✔ Posibilidad de consola o kit de integración

Equipamiento Opcional

Equipamiento opcional



Estabilizador de tensión

Juego de galgas de calibración

Consola final de línea (consultar)



Dimensiones de la placa: 1.000 x 800 mm



Bancos de Suspensión

Universal

- ☑ Banco de Suspensión Universal **BSU**





Hasta 16 T



Descripción

El **Banco de Suspensión BSU** se ha diseñado para evaluar suspensiones en vehículos de hasta **4 T por eje, pudiendo soportar cargas de hasta 16 T al paso.**

Su principal cometido es realizar el **análisis rápido y eficaz del estado de la suspensión de vehículos ligeros.** El ensayo se realiza bajo el método EUSAMA midiendo individualmente las ruedas de cada eje.

La bancada lleva incorporada **sistemas de seguridad** que detectan la presencia del vehículo durante el ensayo, realizando el mismo cuando las plataformas de medición detectan un peso mínimo.

Los motores de 3 kW someten a la suspensión del vehículo a una oscilación comprendida entre 16 Hz y 0 Hz simulando las condiciones de la carretera para obtener el grado de adherencia del vehículo a la misma.

Equipamiento Estándar

- ✓ Banco de suspensión
- ✓ Control electrónico y software SMRW
- ✓ Posibilidad de consola o kit de integración
- ✓ Mando a distancia para control de prueba

Datos Técnicos y Dimensiones

Peso máximo al paso	16 T
Peso máximo de prueba	2,5 T
Potencia de motor	2 x 3 kW
Ancho máx/mín de vía	2.120 / 825 mm
Voltaje	400 V - 50 Hz
Fusible de protección	3 x 10 A
Frecuencia de excitación	16 Hz
3 niveles de valoración	A. Amplitud B. Rendimiento C. Gráficas
Protector Térmico	1 x 5,5 - 8 A
Dimensiones equipo	2.330 x 480 x 290 mm
Peso equipo	620 kg
Consumo	6 kW

Software



Equipamiento Opcional

Equipamiento opcional



Estabilizador de tensión

Alimentación 230 V Trifásico

Alimentación 60Hz

Consola fin de línea (consultar)

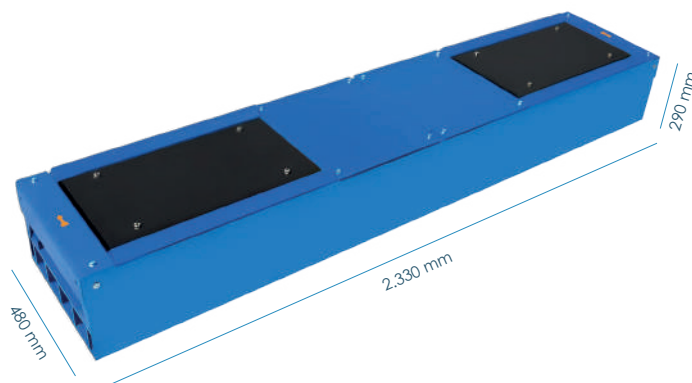



Frenómetros

Vehículos ligeros

- ✔ Frenómetro de Vehículos Ligeros **FRL**
- ✔ Frenómetro de Vehículos Ligeros **FRL 5.5**
- ✔ Frenómetro de Vehículos Ligeros, Triciclos, Cuadriciclos y Quads **FRQ+M**
- ✔ Frenómetro de Vehículos Ligeros, Triciclos, Cuadriciclos y Quads **FRQ**
- ✔ Frenómetro de Vehículos Ligeros, Triciclos, Cuadriciclos y Quads **FRL 70**

Vehículos pesados

- ✔ Frenómetro de Vehículos Pesados **FRU 4**
- ✔ Frenómetro de Vehículos Pesados **FRS**
- ✔ Frenómetro de Vehículos Pesados **FRU-P**

Motos

- ✔ Frenómetro de Motos **FRM**
- ✔ Frenómetro de Motos Portátil **FRM-II**





Hasta 4 T



Descripción

El **Frenómetro de Ligeros FRL** está diseñado para verificar el estado del freno de vehículos de hasta **3.500 Kg, permitiendo una carga máxima de paso de hasta 4 T.**

La fuerza de frenada se obtiene de la señal eléctrica que proporciona una galga extensiométrica al sistema de obtención de datos.

La información más significativa que se obtiene es:

- ✓ Fuerza de frenada en el freno manual y de pedal
- ✓ Resistencia de rodadura
- ✓ Medición de la ovalidad y del peso *opcional**
- ✓ Pinza de mano y pisómetro *opcional**
- ✓ Rendimiento de frenada

Datos Técnicos y Dimensiones

Carga máxima	4 T
Potencia motores (independiente)	2 x 4,8 kW
Velocidad de prueba	5,4 km/h
Ancho vía máx / min	2.210 / 870 mm
Voltaje	400 V - 50 Hz
Fusible de protección	3 x 25 A
Protector térmico	1 x 9 - 12,5 A
Diámetro/Longitud rodillos	208 / 685 (665 útil) mm
Distancia entre rodillos	400 mm
Dimensiones y peso	2.320 x 680 x 285 mm 400 kg
Coefficiente de adherencia	0,9 seco 0,7 mojado
Escala de medición	6 kN
Escalón / error de medida	0,01 kN / 1 %
Consumo	9,2 kW

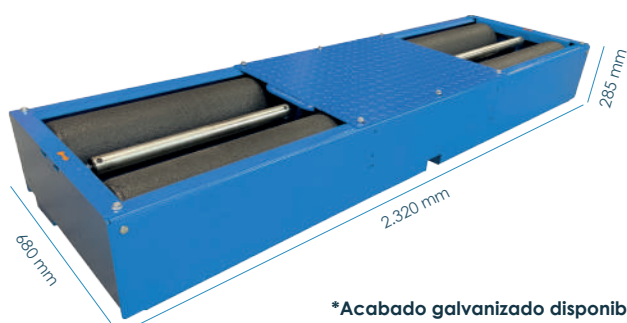

*Acabado galvanizado disponible

Software

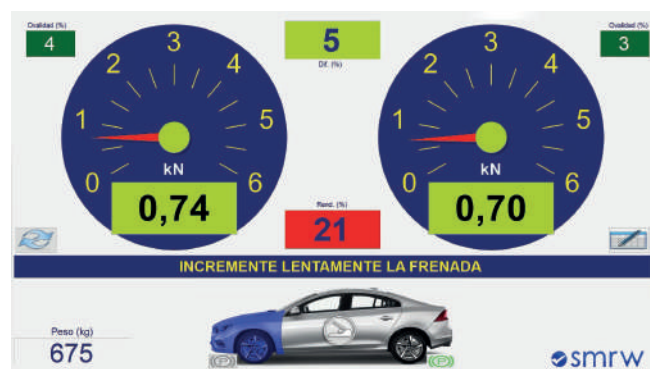

Equipamiento Estándar

- ✓ Frenómetro
- ✓ Consola, control electrónico y software SMRW
- ✓ Software y hardware de control para vehículos 4x4
- ✓ Autobloqueo de rodillos para facilitar la salida

Equipamiento Opcional

Equipamiento opcional	
	Estabilizador de tensión
	Sensibilizador de arranque
	Sensibilizador arranque 230 V
	Alimentación arranque 230 V
	Alimentación 60 Hz
	Básculas pesaejes (4 células de carga)
	Dinamómetro de pedal + receptor
	Dinamómetro de mano + receptor
	Rodillos libres 4x4
	Software y kit para motocicletas
	Tapas de los rodillos
	Pesa de calibración 10 Kg
	Pesa de calibración 30 Kg
	Palanca calibración ligeros
	Consola final de línea (consultar)



Hasta 6 T



Descripción

El **Frenómetro de Ligeros FRL 5.5** está diseñado para verificar el estado del freno de vehículos **permitiendo una carga máxima de paso de hasta 6 T**.

La fuerza de frenada se obtiene de la señal eléctrica que proporciona una galga extensiométrica al sistema de obtención de datos.

La información más significativa que se obtiene es:

- ✓ Fuerza de frenada en el freno manual y de pedal
- ✓ Resistencia de rodadura
- ✓ Medición de la ovalidad y del peso op*
- ✓ Esfuerzo de pedal (pinza de mano y pisómetro) op*
- ✓ Rendimiento de frenada

Datos Técnicos y Dimensiones

Carga máxima	6 T
Potencia motores (independientes)	2 x 5,5 kW
Velocidad de prueba	4 km/h
Ancho vía máx/min	2.458 / 872 mm
Voltaje	400 V - 50 Hz
Fusible de protección	3 x 25 A
Protector térmico	2 x 10 - 16 A
Diámetro/Longitud rodillos	208 / 830 (793 útil) mm
Distancia entre rodillos	400 mm
Dimensiones y peso	2.600 x 682 x 290 mm 400 kg
Coefficiente de adherencia	0,9 seco 0,7 mojado
Escala de medición	0 - 12 kN
Escalón / error de medida	0,01 kN / 1 %
Consumo	11 kW

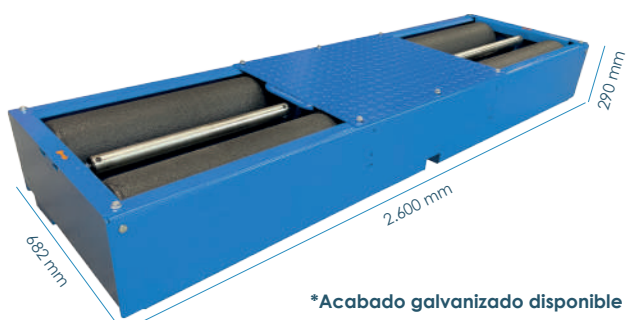

*Acabado galvanizado disponible

Software

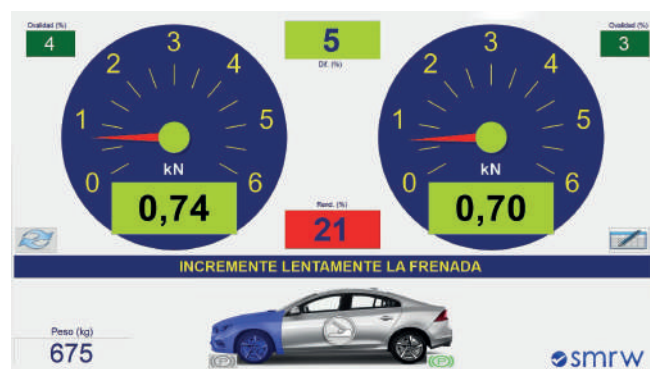

Equipamiento Estándar

- ✓ Frenómetro
- ✓ Consola, Control electrónico y software SMRW
- ✓ Hardware y software para vehículos 4x4
- ✓ Autobloqueo de rodillos para facilitar la salida

Equipamiento Opcional

Equipamiento opcional	
	Estabilizador de tensión
	Sensibilizador de arranque
	Sensibilizador arranque 230 V
	Alimentación arranque 230 V
	Alimentación 60 Hz
	Básculas pesaje (4 células de carga)
	Dinamómetro de pedal + receptor
	Dinamómetro de mano + receptor
	Rodillos libres 4x4
	Software y kit para motocicletas
	Tapas de los rodillos
	Pesa de calibración 10 kg
	Pesa de calibración 30 kg
	Palanca calibración ligeros
	Consola fin de línea (consultar)



Hasta 1 T



Descripción

El **Frenómetro de Ligeros y Motos FRQ+M** está especialmente diseñado para verificar el estado del freno de **Triciclos, Motocicletas y Quads**.

La fuerza de frenada se obtiene de la señal eléctrica que proporciona una galga extensiométrica al sistema de obtención de datos. **Su diseño está adaptado para utilizar las para el hacer el ejes de 1 o 2 ruedas.**

La información más significativa que se obtiene es:

- ✔ Fuerza de frenada en el freno manual y de pedal
- ✔ Resistencia de rodadura
- ✔ Medición de la ovalidad y del peso *opcional**
- ✔ Pinza de mano y pisómetro *opcional**
- ✔ Rendimiento de frenada

Datos Técnicos y Dimensiones

Carga máxima por eje	1 T
Potencia motores	2 x 4,8 kW
Velocidad de prueba	5,4 km/h
Ancho vía máx / min	1.505 / 103 mm
Voltaje	400 V - 50 Hz
Fusible de protección	3 x 25A
Protector térmico	1 x 9 - 12,5 A
Diámetro de rodillos	208 mm
Longitud rodillos 1 y 2 (útil)	446 (419) / 1.000 (947) mm
Distancia entre rodillos	400 mm
Dimensiones y peso	3.085 x 682 x 290 mm 400 kg
Coefficiente de adherencia	0,9 seco 0,7 mojado
Escala de medición	3,5 kN
Escalón / error de medida	0,01 kN / 1 %
Consumo	9,6 kW

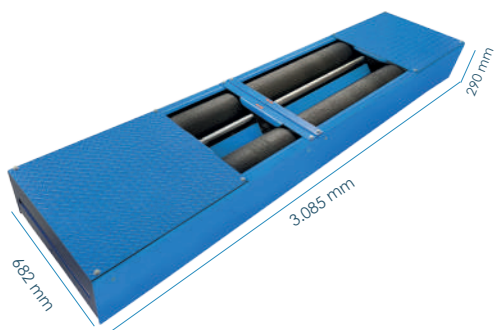













Software



Equipamiento Estándar

- ✔ Frenómetro
- ✔ Consola de control
- ✔ Control electrónico y software SMRW
- ✔ Autobloqueo de rodillos para facilitar la salida

Equipamiento Opcional

Equipamiento opcional	
	Estabilizador de tensión
	Sensibilizador de arranque
	Sensibilizador arranque 230 V
	Alimentación arranque 230 V
	Alimentación 60 Hz
	Básculas pesaejes (8 células de carga)
	Dinamómetro de pedal + receptor
	Dinamómetro de mano + receptor
	Pinza sujeción rueda delante
	Pinza neumática sujeción
	Pesa de calibración 10 Kg
	Pesa de calibración 30 Kg
	Palanca calibración ligeros
	Consola final de línea (consultar)



Hasta 4 T



Descripción

El frenómetro **FRQ** está diseñado para ensayar **Turismos, Quads, Triciclos y Cuadriciclos**, además de la posibilidad de hacer prueba de **motos**. La estructura split del equipo de Ryme soporta **hasta 4 T por eje al paso**.

La fuerza de frenada se obtiene de la señal eléctrica que proporciona una galga extensiométrica al sistema de obtención de datos **en una estructura de 2 bancos**. La información más significativa que se obtiene es:

- ✔ Fuerza de frenada en el freno manual y de pedal
- ✔ Resistencia de rodadura
- ✔ Medición de la ovalidad y del peso *opcional**
- ✔ Pinza de mano y pisómetro) *opcional**
- ✔ Rendimiento de frenada

Datos Técnicos y Dimensiones

Carga máxima	4 T
Potencia motores (independiente)	2 x 4,8 kW
Velocidad de prueba	5,40 km/h
Ancho vía máx / min	2.143 / 163 mm
Voltaje	400 V - 50 Hz
Fusible de protección	3 x 25 A
Protector térmico	2 x 9 - 12,5 A
Diámetro / longitud rodillos	208 / 1.000 (980 útil) mm
Distancia entre rodillos	400 mm
Dimensiones y peso (por bastidor)	1.830 x 682 x 290 mm 560 kg
Coefficiente de adherencia	0,9 seco 0,7 mojado
Escala de medición	0 - 6 kN
Escalón / error de medida	0,01 kN / 1 %
Consumo	9,2 kW

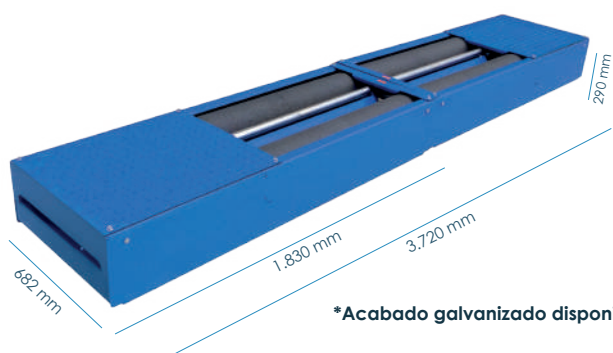

*Acabado galvanizado disponible















Software



Equipamiento Estándar

- ✔ Frenómetro
- ✔ Consola, control electrónico y software SMRW
- ✔ Hardware y software para vehículos 4x4
- ✔ Autobloqueo de rodillos para facilitar la salida

Equipamiento Opcional

Equipamiento opcional	
	Estabilizador de tensión
	Sensibilizador de arranque
	Sensibilizador arranque 230 V
	Alimentación arranque 230 V
	Alimentación 60 Hz
	Básculas pesaejes (4 células de carga)
	Dinamómetro de pedal + receptor
	Dinamómetro de mano + receptor
	Rodillos libres 4x4
	Software y kit para motocicletas
	Tapas de los rodillos
	Pesa de calibración 10 Kg
	Pesa de calibración 30 Kg
	Palanca calibración ligeros
	Consola fin de línea (consultar)



Hasta 8 T



Descripción

El frenómetro **FRL 70** está diseñado para ensayar **Turismos, Quads, Triciclos y Cuadriciclos**, además de la posibilidad de hacer prueba de **motos**. La estructura split del equipo de Ryme soporta **hasta 8 T por eje al paso**.

La fuerza de frenada se obtiene de la señal eléctrica que proporciona una galga extensiométrica al sistema de obtención de datos.

La información más significativa que se obtiene es:

- ✓ Fuerza de frenada en el freno manual y de pedal
- ✓ Resistencia de rodadura
- ✓ Medición de la ovalidad y del peso *opcional**
- ✓ Pinza de mano y pisómetro *opcional**
- ✓ Rendimiento de frenada

Datos Técnicos y Dimensiones

Carga máxima	8 T
Potencia motores (independientes)	2 x 5,5 kW
Velocidad de prueba	4 km/h
Ancho vía máx/min	2.320 / 947 mm
Voltaje	230 / 400 V - 50 Hz
Fusible de protección	3 x 25 A
Protector térmico	2 x 10 - 16 A
Diámetro/Longitud rodillos	202 / 700 (683 útil) mm
Distancia entre rodillos	400 mm
Dimensiones y peso (por bastidor)	1.500 x 682 x 290 mm 400 kg
Coefficiente de adherencia	0,9 seco 0,7 mojado
Escala de medición	0 - 12 kN
Escalón / error de medida	0,01 / 1 kN
Consumo	11 kW



*Acabado galvanizado disponible









Software



Equipamiento Estándar

- ✓ Frenómetro
- ✓ Consola, control electrónico y software SMRW
- ✓ Software y hardware de control para vehículos 4x4
- ✓ Autobloqueo de rodillos para facilitar la salida

Equipamiento Opcional

Equipamiento opcional	
	Estabilizador de tensión
	Sensibilizador de arranque
	Sensibilizador arranque 230 V
	Alimentación arranque 230 V
	Alimentación 60 Hz
	Básculas pesaejes (4 células de carga)
	Dinamómetro de pedal + receptor
	Dinamómetro de mano + receptor
	Rodillos libres 4x4
	Software y kit para motocicletas
	Tapas de los rodillos
	Pesa de calibración 10 Kg
	Pesa de calibración 30 Kg
	Palanca calibración ligeros
	Consola fin de línea (consultar)

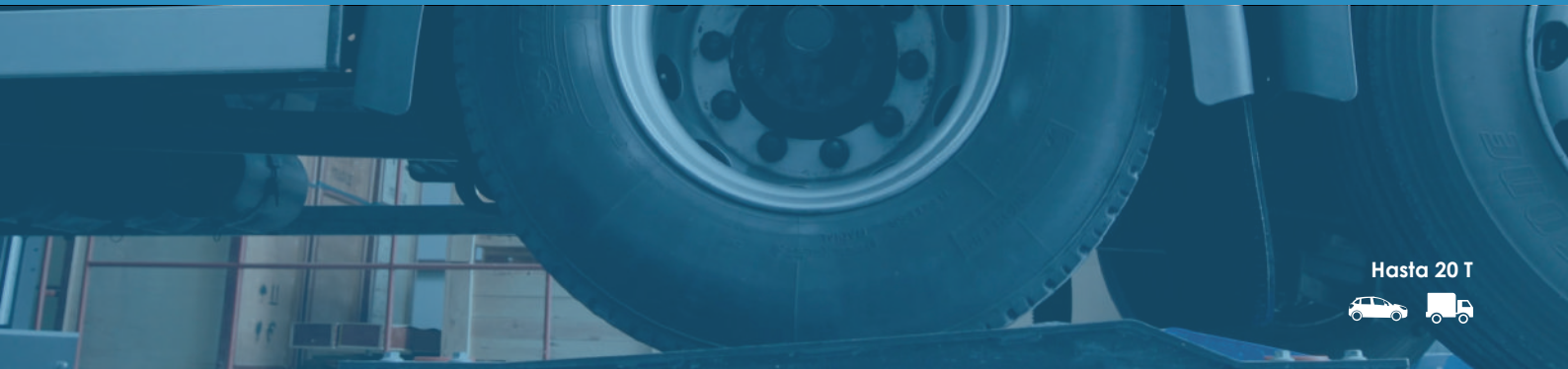

Hasta 20 T  

Descripción

El **Frenómetro de Vehículos Pesados FRU 4** está diseñado para verificar el estado del freno de vehículos con **una carga máxima de paso de hasta 20 T por eje**.

La fuerza de frenada se obtiene de la señal eléctrica que proporciona una galga extensiométrica al sistema de obtención de datos **en 2 bastidores**.

La información más significativa que se obtiene es:

- ✓ Fuerza de frenada en el freno manual y de pedal
- ✓ Resistencia de rodadura
- ✓ Medición de la ovalidad y del peso *opcional**
- ✓ Pinza de mano y pisómetro *opcional**
- ✓ Rendimiento de frenada

Datos Técnicos y Dimensiones

Carga máxima	20 T
Potencia motores (independientes)	2 x 11 kW
Velocidad de prueba	2,75 km/h
Ancho vía máx/min	3.100 / 850 mm
Voltaje	400 V - 50 Hz
Fusible de protección	3 x 63 A
Protector térmico	2 x 18 - 25 A
Diámetro/Longitud rodillos	282 / 1.135 (útil 1.135) mm
Distancia entre centros	485 mm
Sobre elevación rodillo trasero	50 mm
Dimensiones y peso (por bastidor)	1.475 x 1.150 x 680 mm 1.150 kg
Coefficiente de adherencia	0,9 seco 0,7 mojado
Escala de medición	0 - 8 kN / 0 - 40 kN
Escalón / error de medida	0,01 kN / 1%
Consumo	22 / 25 kW

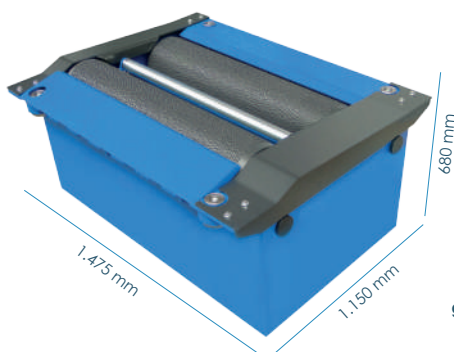

*Acabado galvanizado disponible

Software

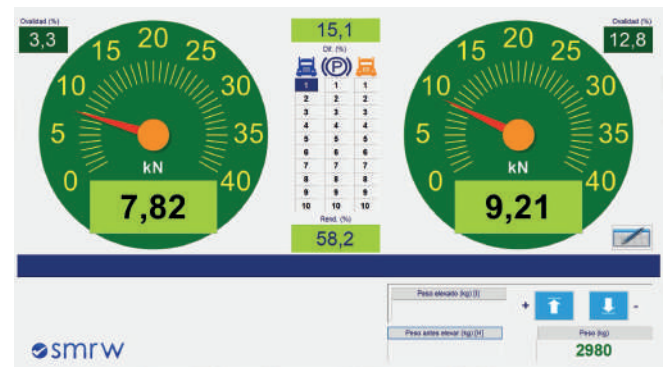

Equipamiento Estándar

- ✓ Frenómetro
- ✓ Consola de control + mando inalámbrico
- ✓ Control electrónico y Software SMRW
- ✓ Hardware y software para vehículos 4x4
- ✓ Sensibilizador de arranque
- ✓ Autobloqueo de rodillos para facilitar la salida

Equipamiento Opcional

Equipamiento opcional	
	Kit integración alineador al paso
	Estabilizador de tensión
	Báscula pesaejes (8 células)
	Alimentación 230 V Trifásico
	Alimentación 60 Hz
	Pupitre Grupo Hidráulico
	Sistema de elevación estándar
	Simulación de carga por tracción
	Dinamómetro pedal + receptor
	Rodillos libres 4x4 autoportantes
	Transductor presión inalámbrico 1 - 4 ud.
	Receptor USB compatible 15 equipos
	Base/cargador sensores con alerta
	Tapas cubre rodillos
	Pesa calibración 10 kg
	Pesa calibración 30 kg
	Palanca calibración pesados



Elevación

La norma ISO 21.069 sobre Inspección Técnica Vehicular distingue **dos tipos de prueba para los ensayos de frenada en vehículos pesados en frenómetros de rodillos**: con carga total del vehículo o con carga parcial recurriendo al método de la extrapolación.

El sistema de elevación de Ryme Worldwide permite implementar el sistema de **simulación de carga total** para hacer una lectura de **frenada máxima directa**, o bien una **simulación parcial con o sin elevación** de los bastidores para poder aplicar este método de **extrapolación**.

Este sistema permite realizar a la prueba de frenos:

- ✓ Aplicar al sistema de frenos mediante extrapolación
- ✓ Medición del peso con el sistema de básculas
- ✓ Medición del circuito neumático del sistema de frenos mediante sensores de presión.



La elevación del frenómetro de pesados se lleva a cabo mediante la acción de **cilindros hidráulicos**. Un circuito oleohidráulico confeccionado con divisores de caudal permite que los bastidores se eleven de manera **sincronizada**.



Tracción

La opción de la simulación de carga mediante tracción ha sido la **manera tradicional** de simular peso durante el ensayo de frenos de vehículos pesados.

Unos cilindros hidráulicos de gran potencia se amarran al chasis o al eje del vehículo y lo traccionan hasta obtener una adecuada lectura de peso en la báscula del frenómetro. Donde se puede simular:

La carga total que fija la MMA para ese eje **o una carga suficiente para aplicar el método de extrapolación** junto con los datos suministrados por la báscula y los captadores de presión.

Características

Grupo Hidráulico	4 CV
Recorrido de los cilindros	310 mm
Capacidad máxima tracción	15 T

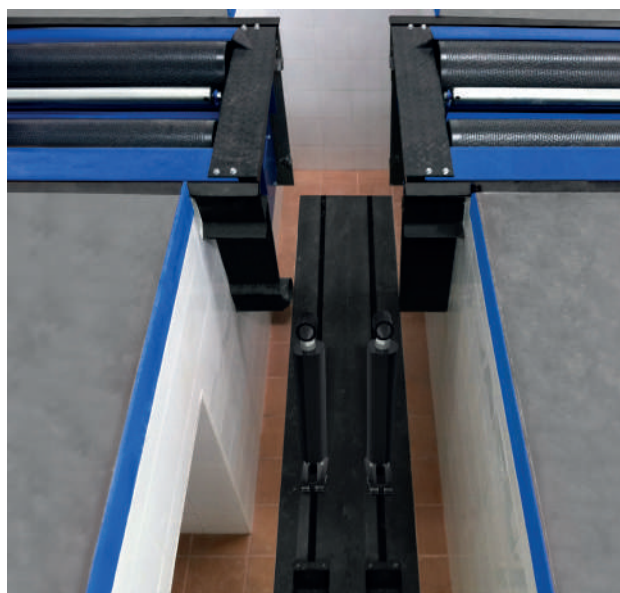



Hasta 13 T



Descripción

El **Frenómetro de vehículos pesados FRS** está diseñado para verificar el estado del freno de vehículos con **una carga máxima de paso de hasta 13 T por eje**.

La fuerza de frenada se obtiene de la señal eléctrica que proporciona una galga extensiométrica al sistema de obtención de datos **en 2 bastidores**.

La información más significativa que se obtiene es:

- ✓ Fuerza de frenada en el freno manual y de pedal
- ✓ Resistencia de rodadura
- ✓ Medición de la ovalidad y del peso *opcional**
- ✓ Pinza de mano y pisómetro *opcional**
- ✓ Rendimiento de frenada

Datos Técnicos y Dimensiones

Carga máxima	13 T
Potencia motores (independientes)	2 x 9 kW
Velocidad de prueba	3 km/h
Ancho vía máx/min	2.840 / 850 mm
Voltaje	400 V - 50 Hz
Fusible de protección	3 x 50 A
Protector térmico	2 x 18 - 25 A
Diámetro/Longitud rodillos	208 / 990 (990 útil) mm
Distancia entre centros	407 mm
Sobre elevación rodillo trasero	50 mm
Dimensiones y peso (bastidor)	1.312 x 1.059 x 640 mm 800 kg
Coefficiente de adherencia	0,9 seco 0,7 mojado
Escala de medición	0 - 8 kN / 0 - 40 kN
Escalón / error de medida	0,01 kN / 1 %
Consumo	18 kW

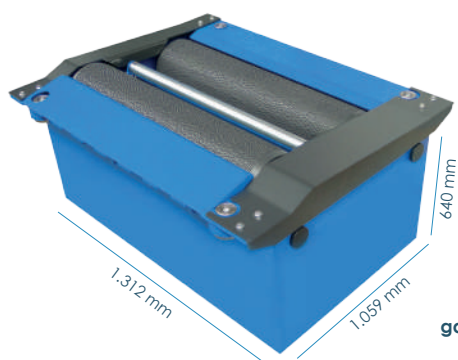

*Acabado galvanizado disponible

Software

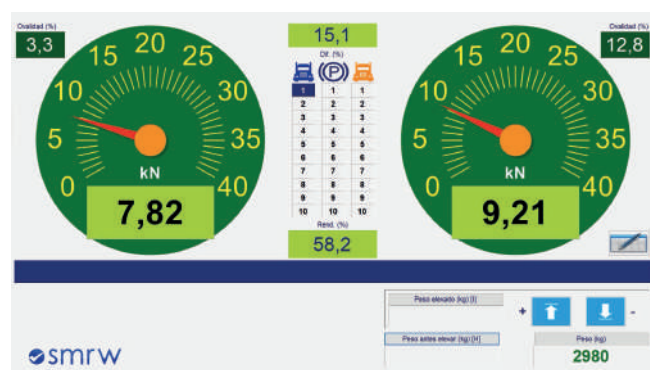

Equipamiento Estándar

- ✓ Frenómetro
- ✓ Consola electrónica de control + mando inalámbrico
- ✓ Control electrónico y software SMRW
- ✓ Hardware y software para vehículos 4x4
- ✓ Sensibilizador de arranque
- ✓ Autobloqueo de rodillos para facilitar la salida

Equipamiento Opcional

Equipamiento opcional	
	Kit integración alineador al paso
	Estabilizador de tensión
	Báscula pesaejes (8 células)
	Alimentación 60 Hz
	Dinamómetro pedal + receptor
	Rodillos libres 4x4 autoportantes
	Transductor presión inalámbrico 1-4 ud.
	Receptor USB compatible 15 equipos
	Base/cargador sensores con alerta
	Tapas cubre rodillos
	Pesa calibración 10 kg
	Pesa calibración 30 kg
	Palanca calibración pesados
	Consola final de línea (consultar)



 Diseñado para Unidades Móviles de Inspección

Hasta 20 T  

Descripción

El **Frenómetro de Vehículos Pesados FRU P** está diseñado para verificar el estado del freno de vehículos con **una carga máxima de paso de hasta 20 T por eje**.

La fuerza de frenada se obtiene de la señal eléctrica que proporciona una galga extensiométrica al sistema de obtención de datos **en 2 bastidores**. El FRU P está concebido para ser equipado en Unidades Móviles Universales.

La información más significativa que se obtiene es:

- ✓ Fuerza de frenada en el freno manual y de pedal
- ✓ Resistencia de rodadura
- ✓ Medición de la ovalidad y del peso *opcional**
- ✓ Pinza de mano y pisómetro *opcional**
- ✓ Rendimiento de frenada

Datos Técnicos y Dimensiones

Carga máxima	20 T
Potencia motores (independientes)	2 x 11 kW
Velocidad de prueba	2,70 km/h
Ancho vía máx/min (2 disposiciones posibles)	2.994 / 700 mm 3.294 / 1.000 mm
Voltaje	400 V - 50 Hz
Fusible de protección	3 x 63 A
Protector térmico	2 x 18 - 25 A
Diámetro/Longitud rodillos	282 / 1.135 (1.135 útil) mm
Distancia entre centros	485 mm
Sobre elevación rodillo trasero	50 mm
Dimensiones y peso (por bastidor)	1.875 x 1.295 x 415 mm 925 kg
Coefficiente de adherencia	0,9 seco 0,7 mojado
Escala de medición	0 - 8 kN / 0 - 40 kN
Escalón / error de medida	0,01 kN / 1 %
Consumo	22 / 25 kW

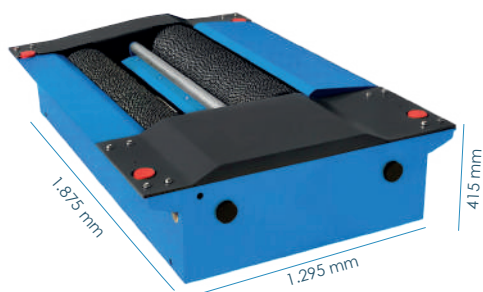

Software

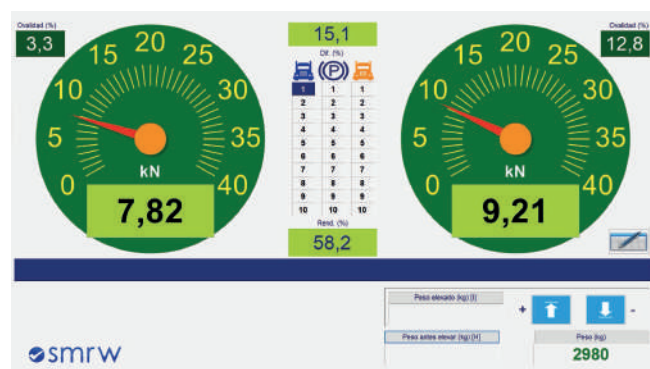

Equipamiento Estándar

- ✓ Frenómetro
- ✓ Consola de control + mando inalámbrico
- ✓ Control electrónico y Software SMRW
- ✓ Hardware y software para vehículos 4x4
- ✓ Sensibilizador de arranque
- ✓ Autobloqueo de rodillos para facilitar la salida

Equipamiento Opcional

Equipamiento opcional	
	Kit integración alineador al paso
	Estabilizador de tensión
	Báscula pesaejes (8 células)
	Alimentación 230 V Trifásico
	Alimentación 60 Hz
	Pupitre Grupo Hidráulico
	Sistema de elevación estándar
	Simulación de carga por tracción
	Dinamómetro pedal + receptor
	Rodillos libres 4x4 autoportantes
	Transductor presión inalámbrico 1 - 4 ud
	Receptor USB compatible 15 equipos
	Base/cargador sensores con alerta
	Tapas cubre rodillos
	Pesa calibración 10 kg
	Pesa calibración 30 kg
	Palanca calibración pesados



Hasta 1 T



Descripción

El **Frenómetro de Motos FRM** está diseñado para verificar el estado del freno de éstos, **permitiendo una carga máxima de paso de hasta 1 T**. La fuerza de frenada se obtiene de la señal eléctrica que proporciona una galga extensiométrica al sistema de obtención de datos.

La información más significativa que se obtiene es:

- ✓ Fuerza de frenada en el freno manual y de pedal
- ✓ Resistencia de rodadura
- ✓ Medición de la ovalidad y del peso *opcional**
- ✓ Pinza de mano y pisómetro *opcional**
- ✓ Rendimiento de frenada

Datos Técnicos y Dimensiones

Carga máxima	1 T
Potencia motor	4,8 kW
Velocidad de prueba	5,88 km/h
Ancho rueda máximo	400 mm
Voltaje	400 V - 50 Hz
Fusible de protección	3 x 16A
Protector térmico	1 x 9 - 12,5 A
Diámetro/Longitud rodillos	208 / 440 mm
Dimensiones y peso	1.255 x 680 x 285 mm 230 kg
Coefficiente de adherencia	0,9 seco 0,7 mojado
Fuerzas de frenada máx	3,5 kN
Escalón / error de medida	0,01 kN / 1 %
Consumo	4,8 kW

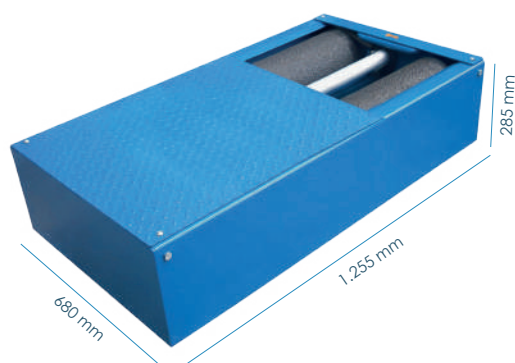









Software



Equipamiento Estándar

- ✓ Frenómetro
- ✓ Consola de control
- ✓ Control electrónico y software SMRW
- ✓ Autobloqueo de rodillos para facilitar la salida

Equipamiento Opcional

Equipamiento opcional	
	Estabilizador de tensión
	Sensibilizador de arranque
	Sensibilizador arranque 230 V
	Alimentación arranque 230 V
	Alimentación 60 Hz
	Básculas pesaejes con 4 células de carga
	Dinamómetro de mano + receptor
	Pinza sujeción rueda delante
	Pinza neumática sujeción
	Pesa de calibración 10 Kg
	Pesa de calibración 30 Kg
	Palanca calibración ligeros
	Consola fin de línea (consultar)



Hasta 400 Kg



Descripción

El frenómetro de motos portátil FRM II es un equipo adecuado para inspecciones del sistema de frenos de **motocicletas y ciclomotores**.

- ✓ Medición de fuerza de frenada de frenada
- ✓ Resistencia de rodadura
- ✓ Medición de la ovalidad y del peso *opcional**
- ✓ Pinza de mano y pisómetro *opcional**

✓ Rendimiento de frenada

* Sistema modular extraíble

* Inc. sistema de protección de rueda y pie de usuario

Datos Técnicos y Dimensiones

Carga máxima	400 kg
Potencia motor eléctrico	1,1 kW
Velocidad de prueba	3,17 km/h
Voltaje	230 V - 50 Hz
Fusible de protección	2 x 10 A
Protector térmico	0 - 10 A
Diámetro mínimo de rueda	10 "
Diámetro / longitud rodillos	122 / 260 (240 útil) mm
Distancia entre rodillos	360 mm
Dimensiones y peso trolley	1.100 x 614 x 275 mm 80 kg
Dimensiones y peso trolley + rampas	1.100 x 2.906 x 275 mm 120 kg
Coefficiente de adherencia	0,9 seco 0,7 mojado
Fuerza de frenada máx.	3 kN
Escalón de medida	10 N
Consumo	1,1 kW

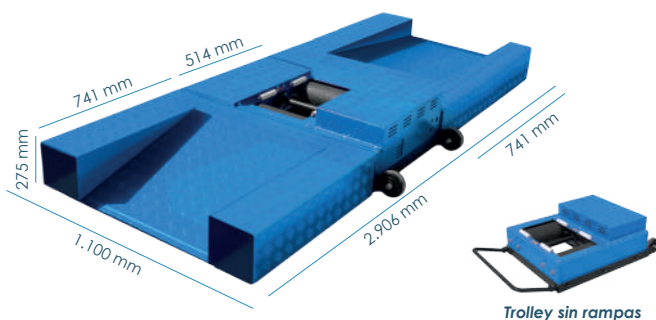

Software



Equipamiento Estándar

- ✓ Frenómetro
- ✓ Rampas y apoyapiés de aluminio
- ✓ Control electrónico y Software SMRW
- ✓ Autobloqueo de rodillos para facilitar la salida

Equipamiento Opcional

Equipamiento opcional	
	Estabilizador de tensión
	Sensibilizador de arranque
	Sensibilizador arranque 230 V. **
	Alimentación 230 V Trifásica
	Básculas pesaejes con 3 células de carga
	Dinamómetro de mano + receptor
	Pinza sujeción rueda delantera
	Plataforma adicional x2 unidades
	Pinza neumática sujeción
	Pesa de calibración 10 Kg
	Pesa de calibración 30 Kg
	Palanca calibración ligeros
	Consola final de línea (consultar)

**También puede ser de 400 V y Alimentación Monofásica 220 V



Líneas de Inspección

Vehículos ligeros

- ✔ Línea de inspección **MONOBLOC**
- ✔ Línea de inspección **TÁNDEM**

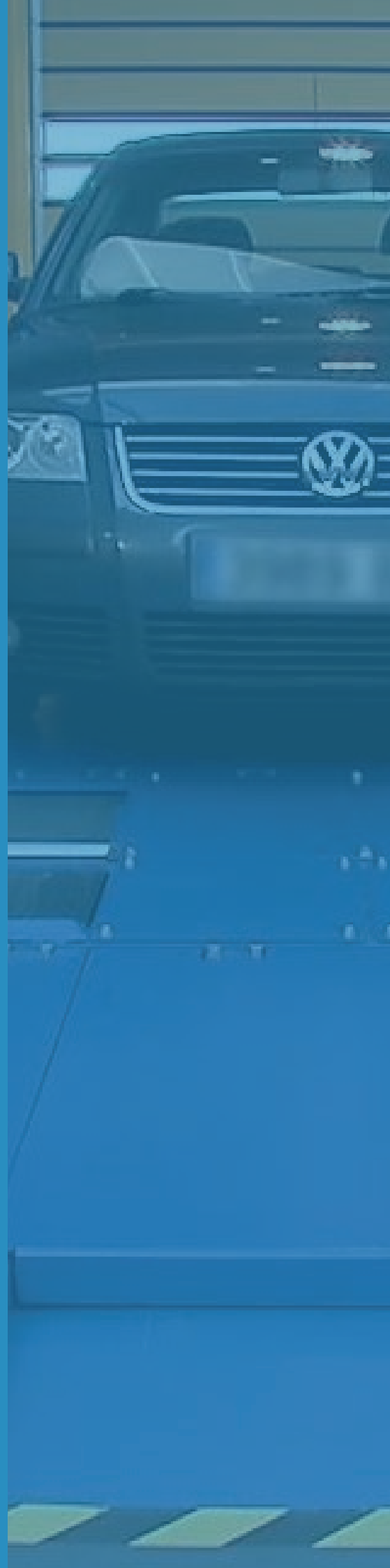

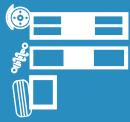

Hasta 4 T



Descripción

La **línea de inspección MONOBLOC** está compuesta por un **Frenómetro de vehículos ligeros** y un **Banco de suspensión integrados en un único bastidor**.

De esta forma, Ryme Worldwide ofrece una solución capaz de medir la suspensión y frenada el vehículo en un único equipo.

Datos Técnicos y Dimensiones

Carga máxima por eje	4 T
Ancho vía máx/min	2.205 / 840 mm
Voltaje	400 V - 50 Hz
Fusible de protección	3 x 25 A
Protector térmico	2 x 9 - 12,5 A
Dimensiones y peso	2.320 x 1.040 x 285 mm 650 Kg
Consumo	9,2 kW
Banco de Suspensión	
Potencia motor	1 x 3 kW
Frecuencia de excitación	16 Hz
3 niveles de valoración	A. Amplitud B. Rendimiento C. Gráficos
Frenómetro	
Diámetro / Longitud rodillos	205 / 684 (670 útil) mm
Distancia entre centros	400 mm
Coefficiente de adherencia	0,9 seco 0,7 mojado
Escala de medición	0 - 6 kN
Escalón / error de medida	0,01 kn / 1 %

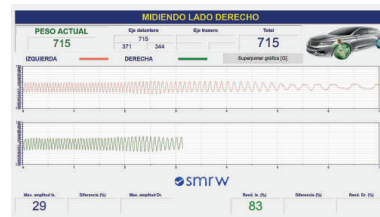
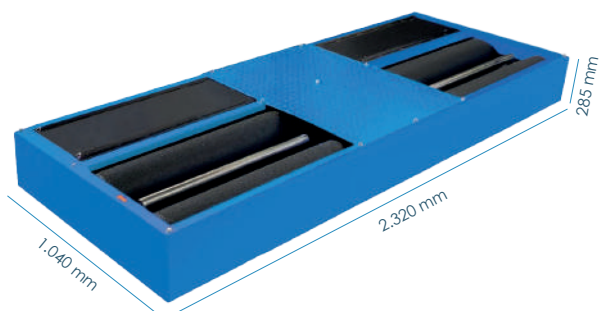

SOFTWARE BANCO DE SUSPENSIÓN

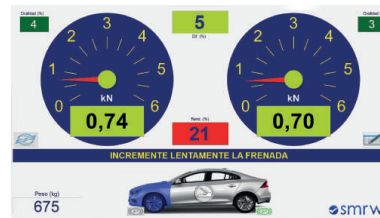

SOFTWARE FRENÓMETRO VEHÍCULOS LIGEROS

Equipamiento Estándar

- ✓ Frenómetro + Banco de Suspensión
- ✓ Autobloqueo de rodillos para facilitar la salida
- ✓ Control electrónico y software SMRW

Equipamiento Opcional

Equipamiento opcional	
	Estabilizador de tensión
	Sensibilizador de arranque
	Sensibilizador arranque 230 V
	Alimentación 230 V
	Alimentación 60 Hz
	Dinamómetro de pedal + receptor
	Dinamómetro de mano + receptor
	Rodillos libres 4x4 autoportantes
	Software y kit para motos
	Tapas cubre rodillos
	Pesa calibración 10 kg
	Pesa calibración 30 kg
	Palanca calibración ligeros
	Consola final de línea (consultar)

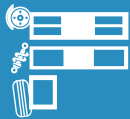

Hasta 3,5 T



Descripción

La **Línea de inspección Tándem**, está compuesta por un alineador al paso (integrado en un bastidor aparte) y dos parejas de bancadas para la prueba de suspensión y frenos, una fija y otra móvil que se ajusta al vehículo antes de comenzar con la prueba. **El posicionamiento es muy preciso gracias a un transductor que envía constantemente la posición de la bancada móvil a la electrónica de control y gestión de la máquina.**



Con esta revolucionaria línea de inspección y con una gestión adecuada del flujo de vehículos es posible reducir el tiempo de prueba en más de un 50% y por consiguiente, aumentar la productividad de la línea de inspección en más de un 100%.

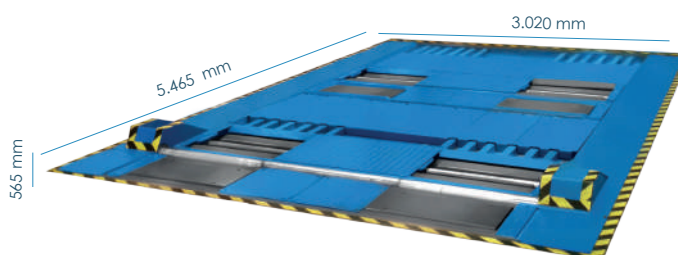

Equipamiento Opcional

Equipamiento opcional



Estabilizador de tensión

Sensibilizador de arranque

Sensibilizador de arranque 230 V

Alimentación 230 V Trifásico

Alimentación 60 Hz



Dinamómetro de pedal + receptor



Dinamómetro de mano + receptor



Rodillos libres 4x4 autoportantes



Software y kit para realizar tests de motos



Tapa cubre rodillo



Pesa calibración 10 kg



Pesa calibración 30 kg



Palanca calibración ligeros

Consola final de línea (consultar)

Equipamiento Estándar

- ✔ 2 sets de bancos de suspensión
- ✔ 2 sets de frenómetros
- ✔ Autobloqueo de rodillos para facilitar la salida
- ✔ Control electrónico y software SMRW
- * Alineador al Paso estándar en otro bastidor

Datos Técnicos y Dimensiones

Carga máx por eje	3,5 T
Ancho de vía mín / máx	880 - 2.175 mm
Voltaje	400 V - 50 Hz
Fusible de protección	3 x 50 A
Protector térmico	4 x 9 - 12,5 A
Batalla mín / máx	2.300 - 3.300 mm
Dimensiones y peso	3.100 x 5.530 x 565 mm 4 T
Consumo	18,4 kW
Bancos de Suspensión	
Potencia motores	2 motores de 3 kW en cada bancada
Frecuencia de excitación	16 Hz
3 niveles de valoración	A. Amplitud B. Rendimiento C. Gráficas
Frenómetros	
Diámetro rodillos	Delantero: 155 mm Trasero: 208 mm
Longitud rodillos / útil	684 (647) mm
Distancia entre centros	400 mm
Velocidad de ensayo	3,5 km/h
Motores	4,8 kW
Coefficiente de adherencia	0,9 seco - 0,7 mojado
Escala de medición	0 - 6 kN
Escalón de medida	0,01 kN
Error de medida	1 %
Alineador al paso (integrado en un bastidor aparte)	
Velocidad de paso	5 - 10 km/h
Rango de medida	0,1 mm/m - 0,1 m /km
Escalón de medida	-20 a +20 mm/m

3 niveles de valoración a) m/km
b) Grados y minutos
c) Gráfico/barra

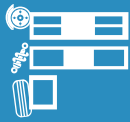

Hasta 3,5 T



Adaptación automática a la batalla del vehículo

La línea de inspección TÁNDEM ajusta automáticamente la distancia entre bancadas (fija y móvil) según la información del vehículo ingresada por el inspector. Estas distancias son específicas para cada modelo, además un transductor controla continuamente la posición entre bancadas, enviando datos de la parte electrónica a la maquinaria.

Posición inicial de la línea

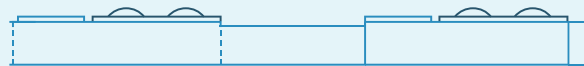

Recibe la información de la batalla del vehículo

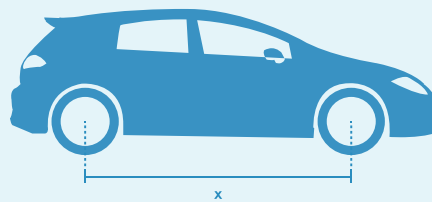

x = batalla del vehículo

Posición final de la línea ajustada al vehículo

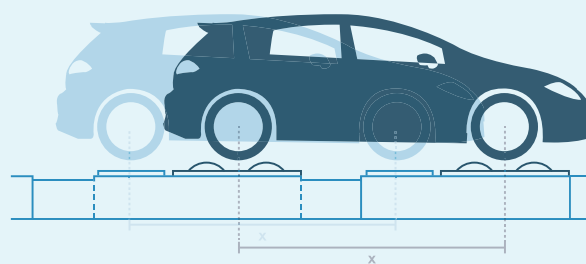

■ = posición prueba suspensión
■ = posición prueba frenos

Tras la prueba del **Alineador al Paso (1)**, el vehículo entra en la línea TÁNDEM para la prueba en la Bancada doble de **Suspensión (2)**, donde se mide la eficacia de la suspensión y se pesan ambos ejes. Finalmente, se realiza la prueba del **Frenómetro (3)**, registrando los valores de ovalidad y frenada, con un rodillo de retención que asegura de manera más estable y segura los neumáticos traseros.



SOFTWARE ALINEADOR AL PASO



SOFTWARE BANCO DE SUSPENSIÓN



SOFTWARE FRENÓMETRO



Detectores de Holguras

Vehículos ligeros

- ☑ Detector de Holguras **DHL CLASSIC**
- ☑ Detector de Holguras **DHL TOTAL**
- ☑ Detector de Holguras **DHL TOTAL 4**
- ☑ Detector de Holguras **DHLJ5N**
- ☑ Detector de Holguras **DHLJ5N-4**
- ☑ Elevador con Detector de Holguras **DHE (4 placas)**
- ☑ Elevador con Detector de Holguras **DHE (2 placas)**

Vehículos pesados

- ☑ Detector de Holguras **DHU CLASSIC**
- ☑ Detector de Holguras **DHU TOTAL**
- ☑ Detector de Holguras **DHU TOTAL-4**

Vehículos agrícolas

- ☑ Detector de Holguras **DHA**

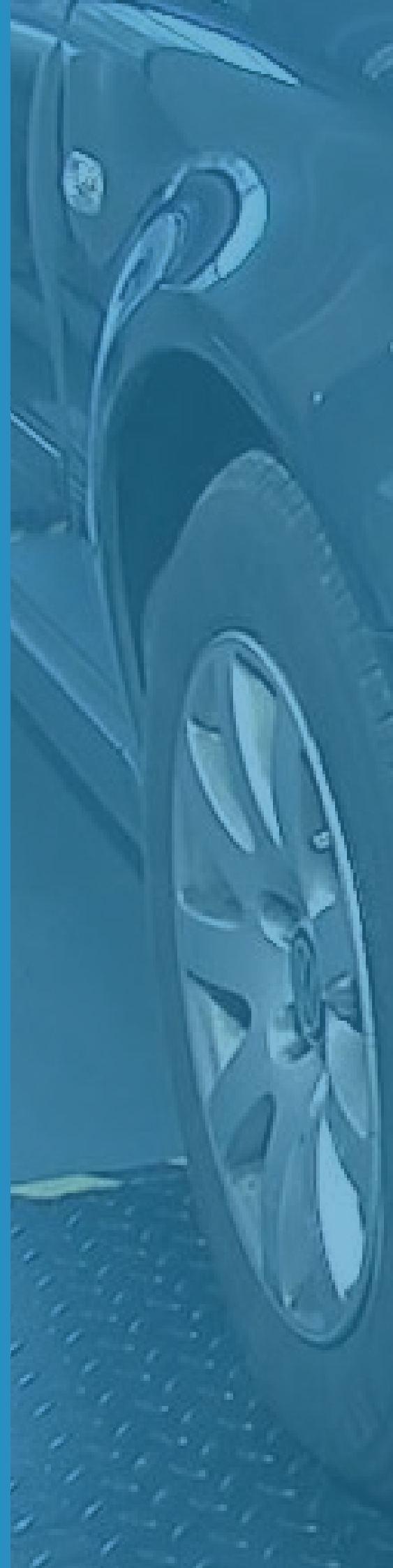





Hasta 4 T



Descripción

El equipo **DHL CLASSIC electrohidráulico** se utiliza para comprobar el estado de los ejes de **vehículos ligeros de MMA 3.500 kg**.

Permite observar los posibles desgastes y holguras causados por los mismos. **Dos placas** de prueba instaladas a nivel del suelo son guiadas en sus movimientos transversales por los interruptores montados en la lámpara de mano.

Movimientos de las placas del DHL CLASSIC:  

Datos Técnicos y Dimensiones

Máxima carga por eje	4 T
Potencia motores	2,2 kW
Voltaje (trifásico)	400 V - 50 Hz
Protector térmico	4,5 - 6,3 A
Fusible de protección	10 A
Lámpara LED	12 V - 6 W
Capacidad depósito grupo hidráulico	15 - 18 l SAE-10 oil
Bomba hidráulica	15 l/min
Fuerza empuje	12.500 N
Desplazamiento por lado	100 mm
Velocidad de desplazamiento	13 cm/s
Dimensiones y peso bastidor	530 x 530 x 135 mm
Consumo	2,2 kW

Equipamiento Estándar

- ✓ 2 placas de funcionamiento electro-hidráulico.
- ✓ Grupo hidráulico
- ✓ Caja eléctrica
- ✓ Linterna/mando de control

Equipamiento Opcional

Equipamiento opcional



Pupitre grupo hidráulico:
420 x 600 x 1.460 mm 92 kg

Alimentación 230 V Trifásico



Linterna LED control inalámbrico

Base para linterna

Cargador linterna



Cámara de suelo con control inalámbrico



Display + control sistema de cámaras



Dimensiones y peso placas: **650 x 650 mm**
132 kg

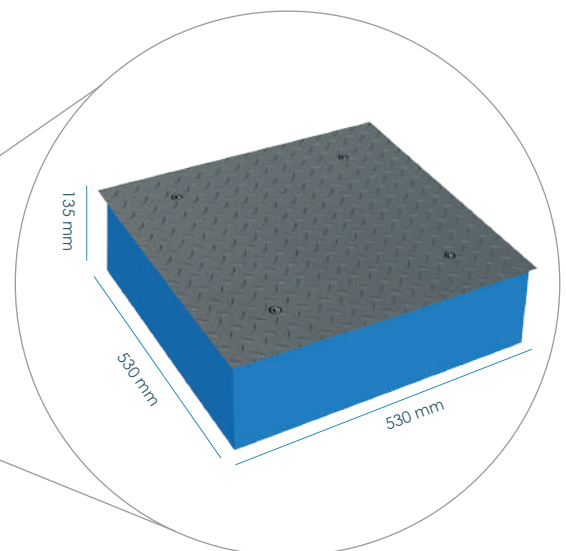
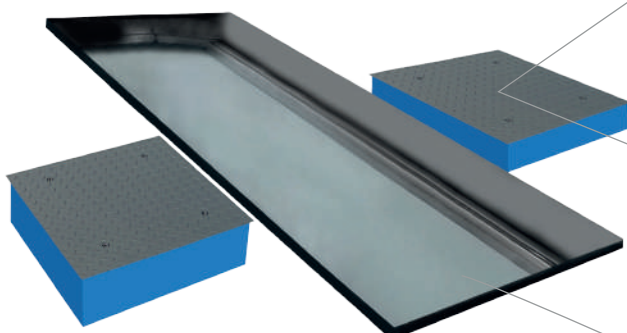

Consulta nuestras posibilidades de fosos prefabricados o de obra civil.



Hasta 4 T 

Descripción

El equipo **DHL TOTAL electrohidráulico** se utiliza para comprobar el estado de los ejes de **vehículos ligeros de MMA 3.500 kg**.

Permite observar los posibles desgastes y holguras causados por los mismos. **Dos placas** de prueba instaladas a nivel del suelo son guiadas en sus movimientos transversales por los interruptores montados en la lámpara de mano.

Movimientos de las placas del DHL TOTAL:  

Datos Técnicos y Dimensiones

Máxima carga por eje	4 T
Potencia motores	2,2 kW
Voltaje (trifásico)	400 V - 50 Hz
Protector térmico	4,5 - 6,3 A
Fusible de protección	10 A
Lámpara LED	12 V - 6 W
Capacidad depósito grupo hidráulico	15 - 18 l SAE-10 oil
Bomba hidráulica	15 l/min
Fuerza empuje	12.500 N
Desplazamiento por lado	100 mm
Velocidad de desplazamiento	13 cm/s
Dimensiones bastidor	530 x 530 x 135 mm
Consumo	2,2 kW

Equipamiento Estándar

- ✓ 2 placas de funcionamiento electro-hidráulico.
- ✓ Grupo hidráulico
- ✓ Caja eléctrica
- ✓ Linterna/mando de control

Equipamiento Opcional

Equipamiento opcional



Pupitre grupo hidráulico:
420 x 600 x 1.460 mm 92 kg

Alimentación 230 V Trifásico



Linterna LED control inalámbrico

Base para linterna

Cargador linterna



Cámara de suelo con control inalámbrico



Display + control sistema de cámaras



Dimensiones y peso placas: **650 x 650 mm**
132 kg

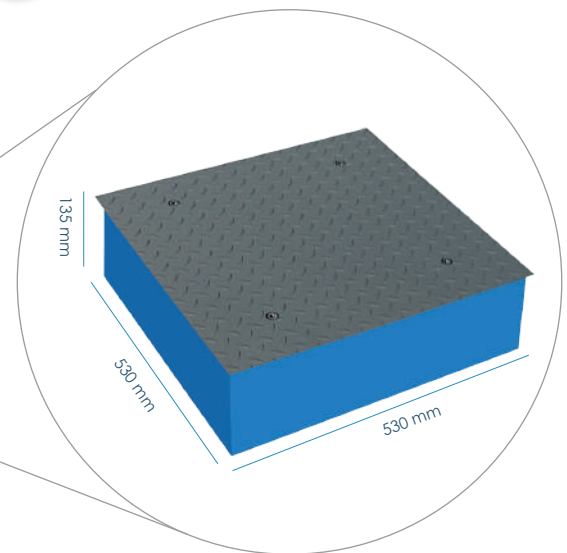
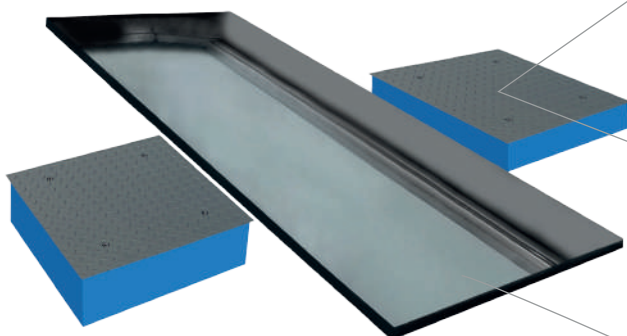

Consulta nuestras posibilidades de fosos prefabricados o de obra civil.



Hasta 4 T



Descripción

El equipo **DHL TOTAL 4 electrohidráulico** se utiliza para comprobar el estado de los ejes de **vehículos ligeros de MMA 3.500 kg.**

Permite observar los posibles desgastes y holguras causados por los mismos. **Cuatro placas adaptadas para apoyar las 4 ruedas del vehículo a la vez sin necesidad de mover el vehículo en la medición de los distintos ejes.**

Movimientos de las placas del DHL TOTAL 4:



Datos Técnicos y Dimensiones

Máxima carga por eje	4 T
Potencia motores	2,2 kW
Voltaje (trifásico)	400 V - 50 Hz
Protector térmico	4,5 - 6,3 A
Fusible de protección	10 A
Lámpara LED	12 V - 6 W
Capacidad depósito grupo hidráulico	15 - 18 l SAE-10 oil
Bomba hidráulica	15 l/min
Fuerza empuje	12.500 N
Desplazamiento por lado	100 mm
Velocidad de desplazamiento	13 cm/s
Dimensiones bastidor	780 x 530 x 147 mm
Consumo	2,2 kW

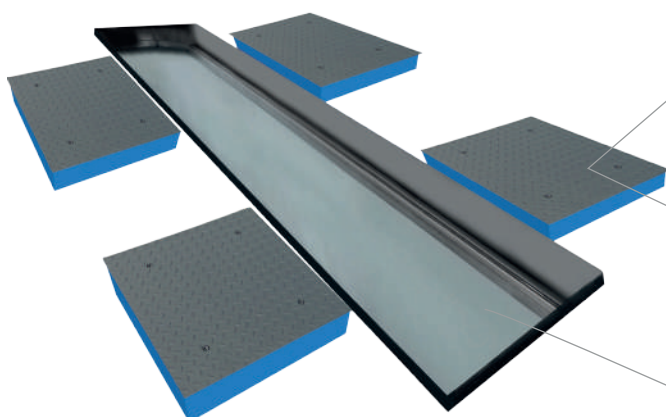

Equipamiento Estándar

- ✓ 4 placas de funcionamiento electro-hidráulico.
- ✓ Grupo hidráulico
- ✓ Caja eléctrica
- ✓ Linterna/mando de control

Equipamiento Opcional

Equipamiento opcional



Pupitre grupo hidráulico:
420 x 600 x 1.460 mm 92 kg

Alimentación 230 V Trifásico



Linterna LED control inalámbrico

Base para linterna

Cargador linterna



Cámara de suelo con control inalámbrico



Display + control sistema de cámaras



Dimensiones y peso placas: **650 x 650 mm**
132 kg

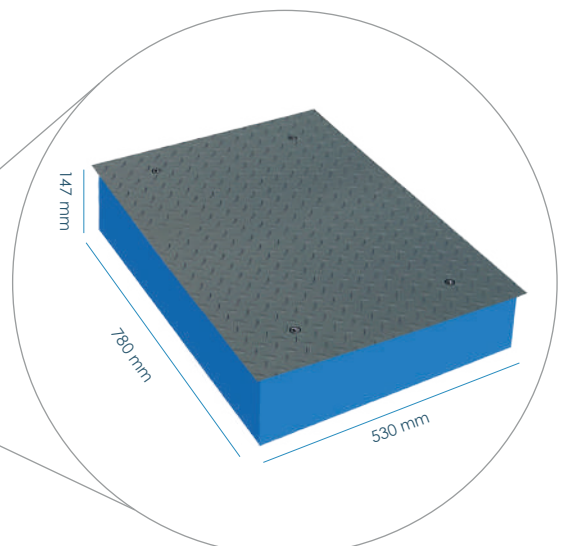

Consulta nuestras posibilidades de fosos prefabricados o de obra civil.



Detector de Holguras de Vehículos Ligeros DLJ5N (neumático)



Descripción

El equipo **DLJ5N electro-neumático** se utiliza para comprobar el estado de los ejes de **vehículos ligeros y de sus componentes**.

Permite observar los posibles desgastes y holguras causados por los mismos. **Dos placas** de prueba instaladas a nivel del suelo son guiadas en sus movimientos transversales por los interruptores montados en la lámpara de mano.

Movimientos de las placas del DLJ5N:  

Datos Técnicos y Dimensiones

Máxima carga por eje	2 T
Voltaje	230 V - 50 Hz
Fusible de protección	5 A
Lámpara LED	12 V - 6 W
Presión Nominal	8 bar
Presión Neumática min/max	7 / 12 bar
Caudal de aire mínimo	250 l/min
Fuerza empuje	2.500 N
Desplazamiento por lado	50 mm
Velocidad de desplazamiento	2,6 cm/s
Dimensiones bastidor (obra civil + equipo)	965 x 670 x 231 mm
Consumo	Por señales

Equipamiento Estándar

- ✓ 2 placas de funcionamiento electro-neumático
- ✓ Caja eléctrica
- ✓ Linterna/mando de control

Equipamiento Opcional

Equipamiento opcional	
	Linterna LED control inalámbrico
	Base para linterna
	Cargador linterna
	Cámara de suelo con control inalámbrico
	Display + control sistema de cámaras
	Dimensiones y peso placas: 903 x 606 mm 115 kg

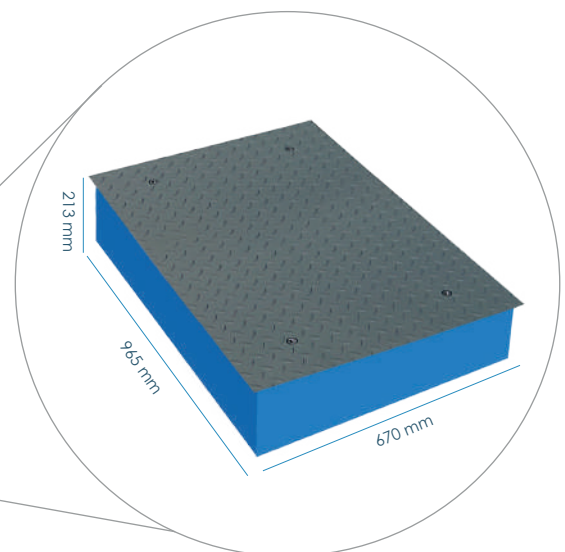
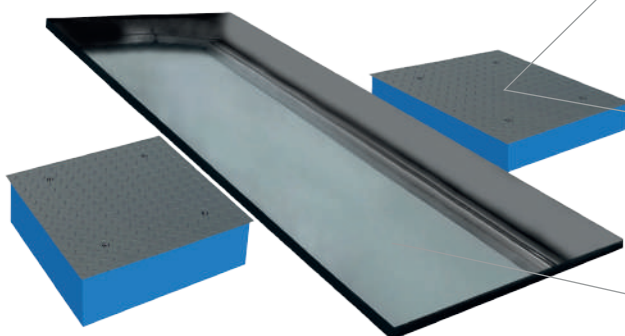

Consulta nuestras posibilidades de fosos prefabricados o de obra civil.



Detector de Holguras de Vehículos Ligeros DLJ5N-4 (neumático)

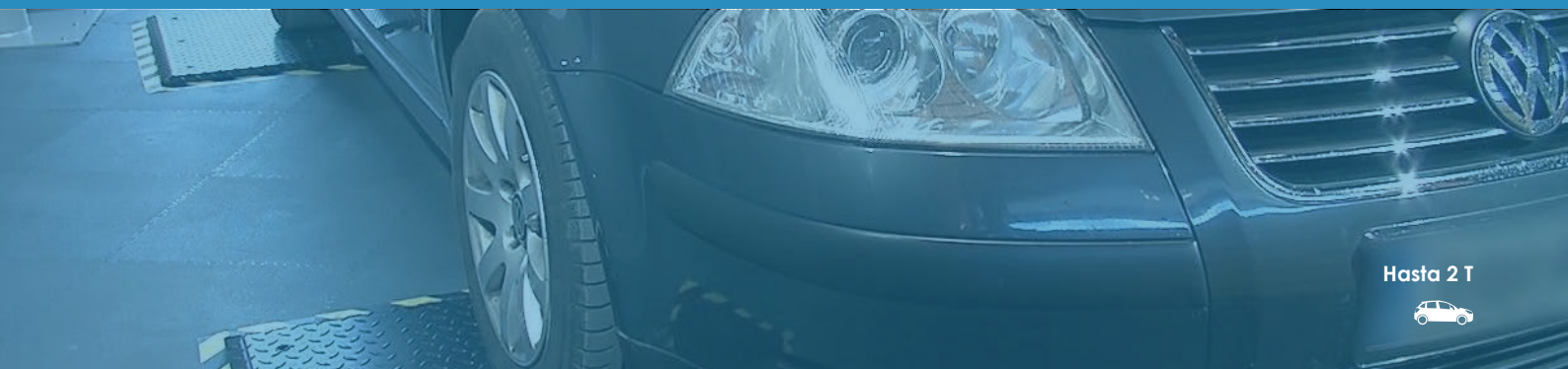

Hasta 2 T



Descripción

El equipo **DLJ5N-4 electro-neumático** se utiliza para comprobar el estado de los ejes de **vehículos ligeros y de sus componentes**.

Permite observar los posibles desgastes y holguras causados por los mismos. **Cuatro placas** de prueba instaladas a nivel del suelo son guiadas en sus movimientos transversales por los interruptores montados en la lámpara de mano.

Movimientos de las placas del DLJ5N-4:



Datos Técnicos y Dimensiones

Máxima carga por eje	2 T
Voltaje	230 V - 50 Hz
Fusible de protección	5 A
Lámpara LED	12 V - 6 W
Presión Nominal	8 bar
Presión Neumática min/max	7 / 12 bar
Caudal de aire mínimo	250 l/min
Fuerza empuje	2.500 N
Desplazamiento por lado	50 mm
Velocidad de desplazamiento	2,6 cm/s
Dimensiones bastidor (obra civil + equipo)	965 x 670 x 213 mm
Consumo	Por señales

Equipamiento Estándar

- 4 placas de funcionamiento electro-neumático
- Caja eléctrica
- Linterna/mando de control

Equipamiento Opcional

Equipamiento opcional	
	Linterna LED control inalámbrico
	Base para linterna
	Cargador linterna
	Cámara de suelo con control inalámbrico
	Display + control sistema de cámaras

	Dimensiones y peso placas:	903 x 606 mm 115 kg
--	----------------------------	------------------------

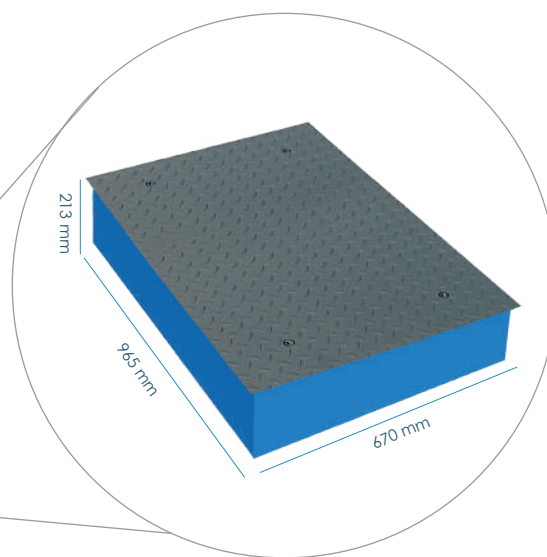
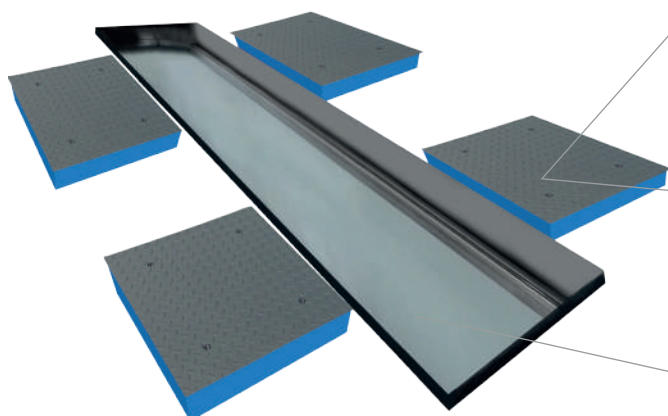

Consulta nuestras posibilidades de fosos prefabricados o de obra civil.



Elevador con Detector de Holguras DHE (4 Placas)

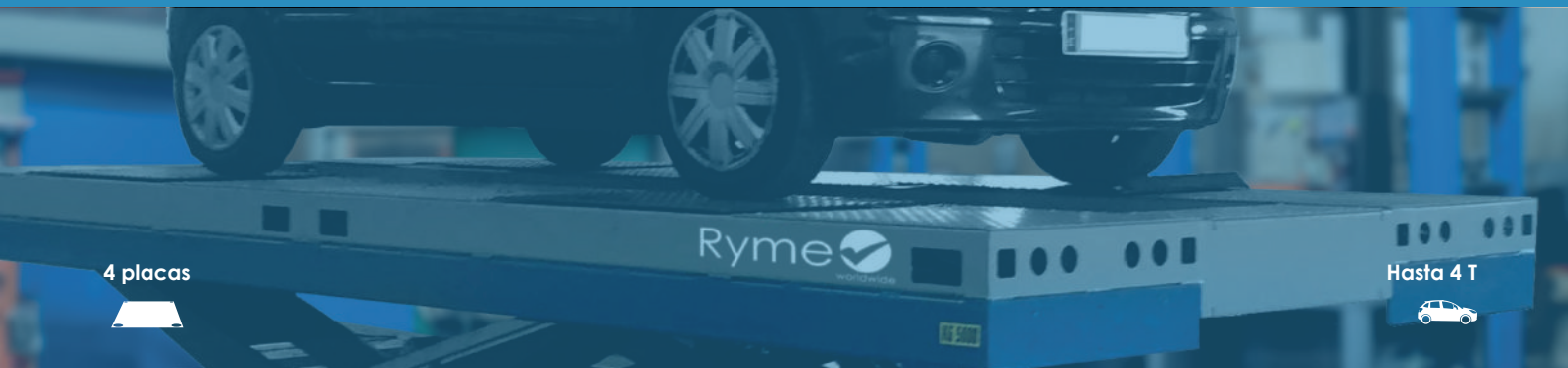

4 placas

Hasta 4 T

Descripción

El Elevador con detector de holguras DHE, es un elevador de tijera eletro-hidráulico especialmente diseñado para la alineación, con una capacidad de 5.000 kg y una longitud de 5 metros.

Las placas de alineación pueden ubicarse en tres posiciones diferentes para adaptarse a la batalla de los vehículos. Cuatro placas de comprobación instaladas en el elevador y adaptadas al RD920/2017, se guían en sus movimientos transversales con los interruptores montados en la lámpara de mano.

Incluye cuatro movimientos por placa con un único mando de control: 

Para la creación de los equipos de han utilizado últimas tecnologías, agregando así la máxima precisión en su acabado, consiguiendo una máquina robusta con excelente estética, de funcionamiento silencioso y preciso.



Incluye un segundo par de placas para mirar ambos ejes sin mover el vehículo.

Equipamiento Estándar

- ✓ Elevador con 4 placas electro-neumáticas
- ✓ Bastidor de obra civil
- ✓ Control electrónico y software SMRW
- ✓ linterna con cable para el control de las placas



Datos Técnicos y Dimensiones

DETECTOR DE HOLGURAS	
Número de placas	4
Carga máxima por eje	4 T
Motor	2,2 kW
Voltaje	400 V - 50 Hz
Protector térmico	4,5 - 6,3 A
Fusible de protección	10 A
Lámpara LED	12 V - 6 W
Capacidad depósito grupo hidráulico	15 litros
Bomba hidráulica	15 l/min
Fuerza empuje	12.500 N
Desplazamiento por lado	100 mm
Velocidad de desplazamiento	13 cm/s
Dimensiones de cada placa	650 x 650 mm
Peso de cada placa	91 kg
ELEVADOR	
Carga máxima	5 T
Motor	3,6 kW
Voltaje	400 V 50 Hz
Altura máx	2.160 mm
Altura mín	450 mm
Altura elevador auxiliar	450 mm
Dimensiones y peso	5.000 x 2.100 mm 3.500 kg
Tiempo de elevación	40''
Consumo	6 kW

Equipamiento Opcional

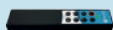
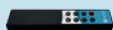
Equipamiento opcional	
	Alimentación 230 V (trifásico)
	Linterna LED de control inalámbrico



Elevador con Detector de Holguras DHE (2 Placas)



2 placas

Hasta 4 T

Descripción

El Elevador con detector de holguras DHE, es un elevador de tijera eletro-hidráulico especialmente diseñado para la alineación, con una capacidad de 5.000 kg y una longitud de 5 metros.

Dos placas de comprobación instaladas en el elevador y adaptadas al RD920/2017, se guían en sus movimientos transversales con los interruptores montados en la lámpara de mano.

Incluye cuatro movimientos por placa con un único mando de control:  

Para la creación de los equipos de han utilizado últimas tecnologías, agregando así la máxima precisión en su acabado, consiguiendo una máquina robusta con excelente estética, de funcionamiento silencioso y preciso.



Incluye un segundo par de placas para mirar ambos ejes sin mover el vehículo.

Equipamiento Estándar

- ✓ Elevador con 2 placas electro-neumáticas
- ✓ Bastidor de obra civil
- ✓ Control electrónico y software SMRW
- ✓ Linterna con cable para el control de las placas



2.100 mm

Datos Técnicos y Dimensiones

DETECTOR DE HOLGURAS	
Número de placas	2
Carga máxima por eje	4 T
Motor	2,2 kW
Voltaje	400 V - 50 Hz
Protector térmico	4,5 - 6,3 A
Fusible de protección	10 A
Lámpara LED	12 V - 6 W
Capacidad depósito grupo hidráulico	15 litros
Bomba hidráulica	15 litros/m
Fuerza empuje	12.500 N
Desplazamiento por lado	100 mm
Velocidad de desplazamiento	13 cm/s
Dimensiones de cada placa	650 x 650
Peso de cada placa	91 kg
ELEVADOR	
Carga máxima	5 T
Motor	3,6 kW
Voltaje	400 V 50 Hz
Altura máx	2.160 mm
Altura mín	450 mm
Altura elevador auxiliar	450 mm
Dimensiones y peso	5.000 x 2.100 mm 3.500 kg
Tiempo de elevación	40''
Consumo	6 kW

Equipamiento opcional

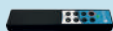
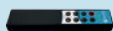
Equipamiento opcional	
	Alimentación 230 V (trifásico)
	Linterna LED de control inalámbrico

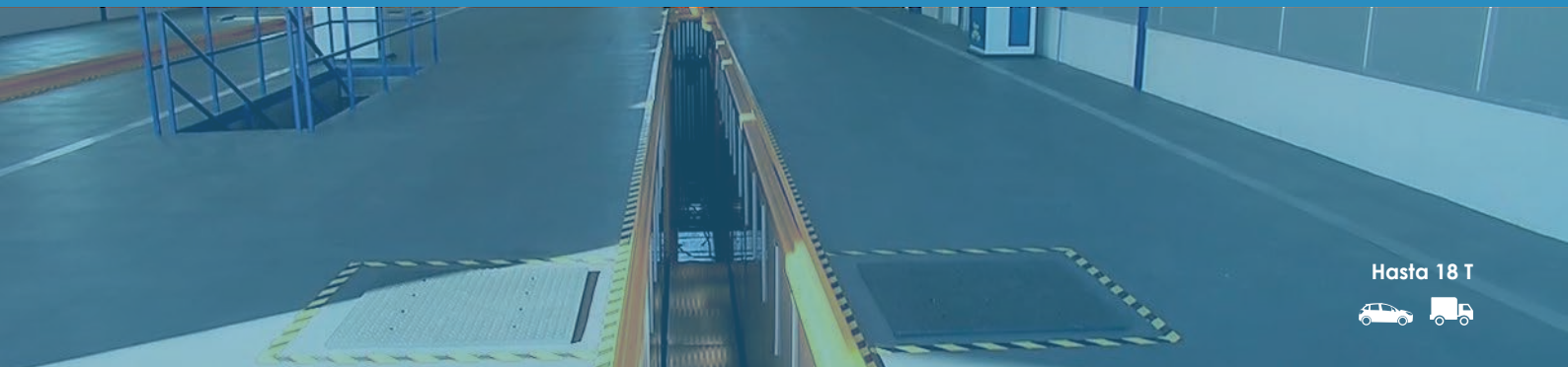



Hasta 18 T



Descripción

El equipo **DHU CLASSIC electrohidráulico** se utiliza para comprobar el estado de los ejes de **vehículos hasta 18 T por eje**.

Permite observar los posibles desgastes y holguras causados por los mismos. **Dos placas** de prueba instaladas a nivel del suelo son guiadas en sus movimientos transversales por los interruptores montados en la lámpara de mano.

Movimientos de las placas del DHU CLASSIC:  

Datos Técnicos y Dimensiones

Máxima carga por eje	18 T
Potencia motores	2,2 kW
Voltaje (trifásico)	400 V - 50 Hz
Protector térmico	4,5 - 6,3 A
Fusible de protección	10 A
Lámpara LED	12 V - 6 W
Capacidad depósito grupo hidráulico	15 - 18 l SAE-10 oil
Bomba hidráulica	15 l/min
Fuerza empuje	30.000 N
Desplazamiento por lado	105 mm
Velocidad de desplazamiento	6,4 cm/s
Dimensiones bastidor	705 x 705 x 165 mm
Consumo	2,2 kW

Equipamiento Estándar

- ✓ 2 placas de funcionamiento electro-hidráulico.
- ✓ Grupo hidráulico
- ✓ Caja eléctrica
- ✓ Linterna/mando de control

Equipamiento Opcional

Equipamiento opcional



Pupitre grupo hidráulico:
420 x 600 x 1.460 mm 92 kg

Alimentación 230 V Trifásico

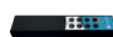

Linterna LED control
inalámbrico

Base para linterna

Cargador linterna



Cámara de suelo con control inalámbrico



Display + control sistema de cámaras



Dimensiones y peso placas: 850 x 850 mm
195 kg

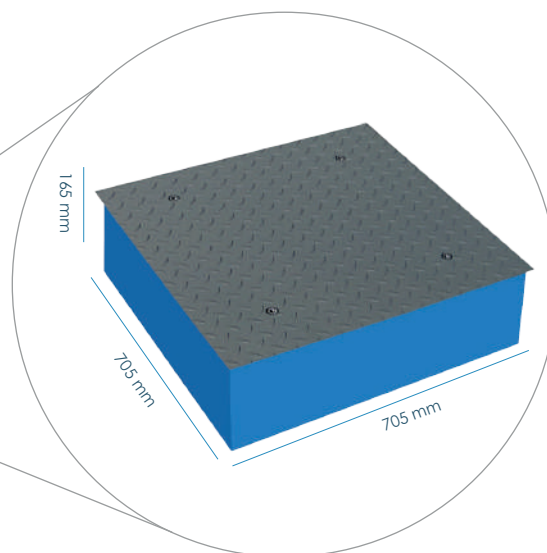
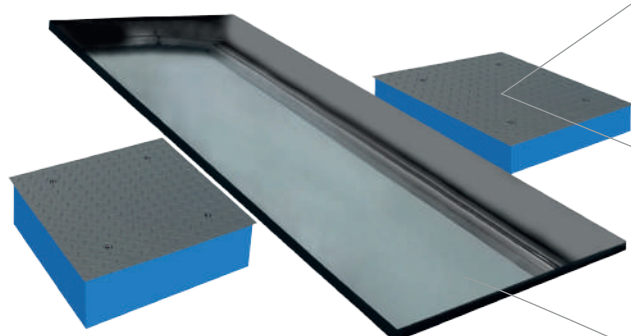

Consulta nuestras posibilidades de fosos prefabricados o de obra civil.

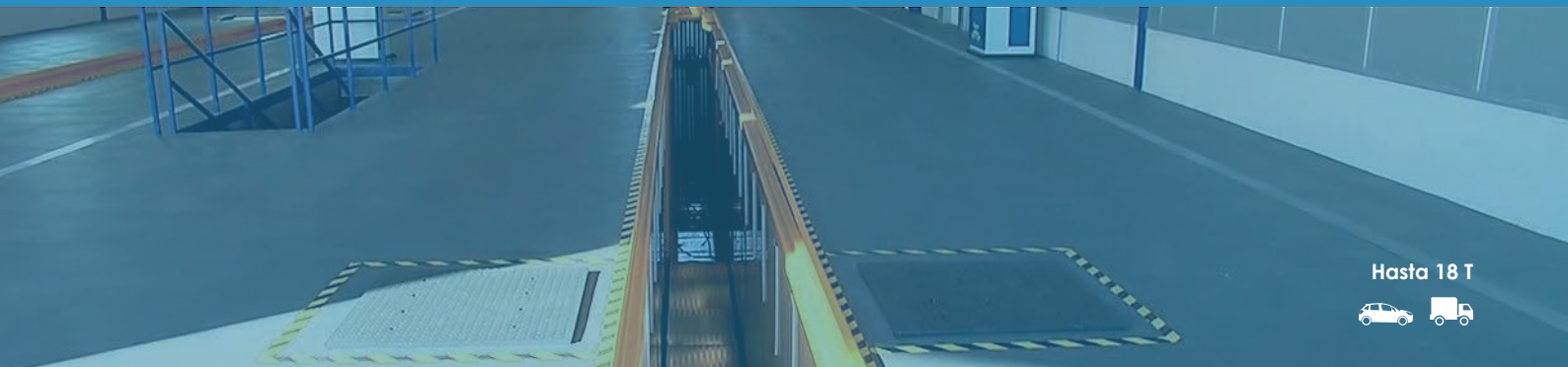

Hasta 18 T



Descripción

El equipo **DHU TOTAL electrohidráulico** se utiliza para comprobar el estado de los ejes de **vehículos hasta 18 T por eje**.

Permite observar los posibles desgastes y holguras causados por los mismos. **Dos placas** de prueba instaladas a nivel del suelo son guiadas en sus cuatro movimientos transversales por los interruptores montados en la lámpara de mano.

Movimientos de las placas del DHU TOTAL: 

Datos Técnicos y Dimensiones

Máxima carga por eje	18 T
Potencia motores	2,2 kW
Voltaje (trifásico)	400 V - 50 Hz
Protector térmico	4,5 - 6,3 A
Lámpara LED	12 V - 6 W
Capacidad depósito grupo hidráulico	15 - 18 l SAE-10 oil
Bomba hidráulica	15 l/min
Fuerza empuje	30.000 N
Desplazamiento por lado	105 mm
Velocidad de desplazamiento	6,4 cm/s
Dimensiones bastidor	705 x 705 x 165 mm
Consumo	2,2 kW

Equipamiento Estándar

- 2 placas de funcionamiento electro-hidráulico.
- Grupo hidráulico
- Caja eléctrica
- Linterna/mando de control

Equipamiento Opcional

Equipamiento opcional



Pupitre grupo hidráulico:
420 x 600 x 1.460 mm 92 kg

Alimentación 230 V Trifásico



Linterna LED control inalámbrico

Base para linterna

Cargador linterna



Cámara de suelo con control inalámbrico



Display + control sistema de cámaras



Dimensiones y peso placas: **850 x 850 mm**
270 kg

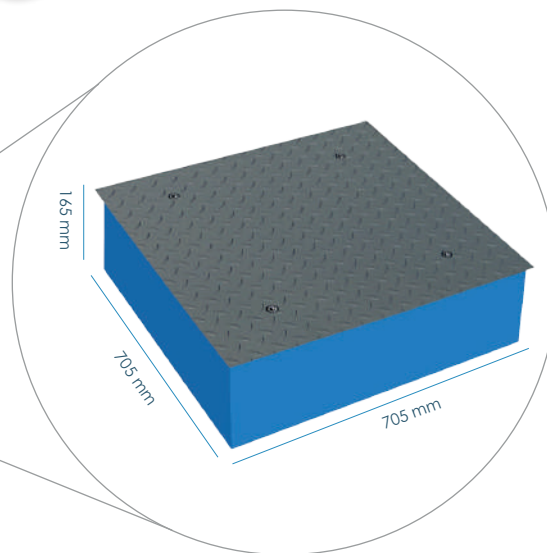
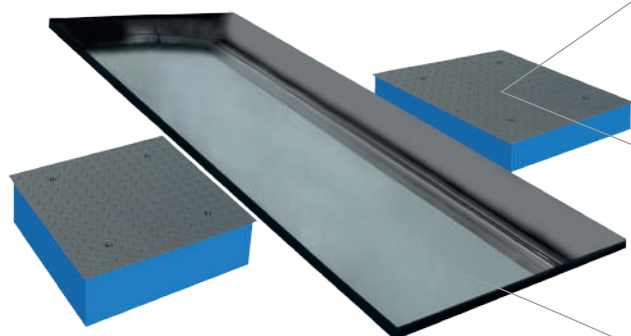

Consulta nuestras posibilidades de fosos prefabricados o de obra civil.



Hasta 18 T



Descripción

El equipo **DHU TOTAL-4 electrohidráulico** se utiliza para comprobar el estado de los ejes de **vehículos hasta 18 T por eje**.

Permite observar los posibles desgastes y holguras causados por los mismos. **Cuatro placas** de prueba instaladas a nivel del suelo son guiadas en sus cuatro movimientos transversales por los interruptores montados en la lámpara de mano.

Movimientos de las placas del DHU TOTAL4:



Datos Técnicos y Dimensiones

Máxima carga por eje	18 T
Potencia motores	2,2 kW
Voltaje (trifásico)	400 V - 50 Hz
Protector térmico	4,5 - 6,3 A
Fusible de protección	10 A
Lámpara LED	12 V - 6 W
Capacidad depósito grupo hidráulico	15 - 18 l SAE-10 oil
Bomba hidráulica	15 l/min
Fuerza empuje	30.000 N
Desplazamiento por lado	105 mm
Velocidad de desplazamiento	6,4 cm/s
Dimensiones bastidor	750 x 750 x 165 mm
Consumo	2,2 kW

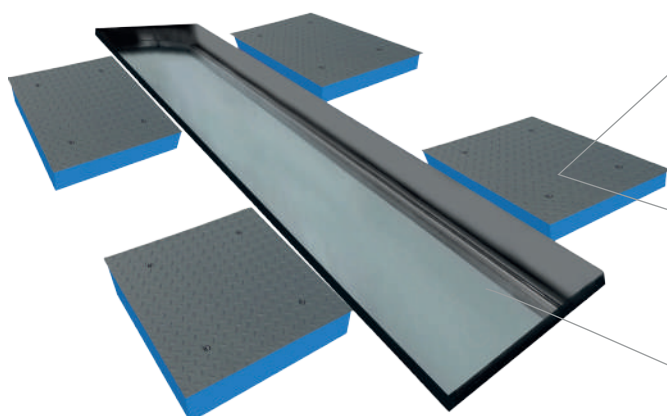

Equipamiento Estándar

- 4 placas de funcionamiento electro-hidráulico.
- Grupo hidráulico
- Caja eléctrica
- Linterna/mando de control

Equipamiento Opcional

Equipamiento opcional



Pupitre grupo hidráulico: 420 x 600 x 1460 mm
92 kg

Alimentación 230 V Trifásico

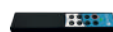

Linterna LED control inalámbrico

Base para linterna

Cargador linterna



Cámara de suelo con control inalámbrico



Display + control sistema de cámaras



Dimensiones y peso placas: **850 x 850 mm**
275 kg

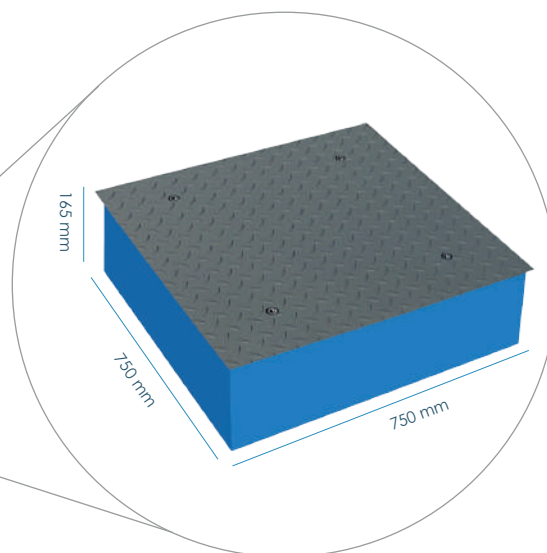

Consulta nuestras posibilidades de fosos prefabricados o de obra civil.



Hasta 3 T



Descripción

El equipo **DHA electrohidráulico** se utiliza para comprobar el estado de los ejes de **vehículos agrícolas de hasta 3 T**.

Permite observar los posibles desgastes y holguras causados por los mismos. **Dos placas** de prueba móviles instaladas a nivel del suelo son guiadas en sus movimientos transversales por los interruptores montados en la lámpara de mano.

Movimientos de las placas del DHA:  

Datos Técnicos y Dimensiones

Máxima carga por eje	3 T
Potencia motores	2,2 kW (Monofásico)
Voltaje	230 V - 50 Hz
Protector térmico	5,5 - 8 A
Fusible de protección	12 A
Lámpara LED	12 V - 6 W
Capacidad depósito grupo hidráulico	15 l
Bomba hidráulica	7,5 l/min
Fuerza empuje	7.000 N
Desplazamiento por lado	100 mm
Velocidad de desplazamiento	13 cm/s
Dimensiones del bastidor con rampas abiertas	700 x 1.639 x 117 mm
Consumo	2,2 kW

Equipamiento Estándar

- ✓ 2 placas de funcionamiento electro-hidráulico
- ✓ Grupo hidráulico
- ✓ Caja eléctrica
- ✓ Linterna/mando de control
- ✓ Mangueras y racores

Equipamiento Opcional

Equipamiento opcional



Gato hidráulico para aliviar peso

Alimentación 320 V Trifásico

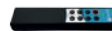

Linterna LED control inalámbrico

Base de linterna

Cargador linterna



Dimensiones y peso placas: 700 x 700 mm
90 kg

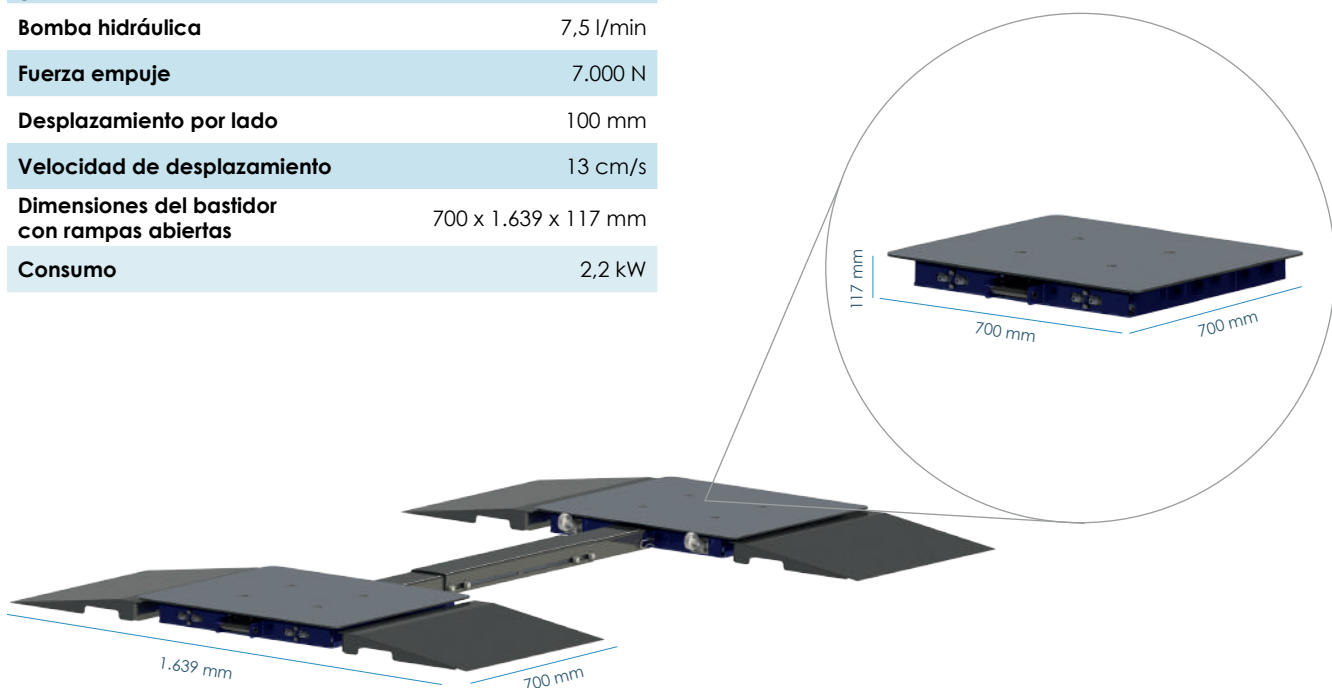



Equipos de Emisiones

Vehículos de gasolina

- ✓ Analizador de Gases **RY-500AG**
- ✓ Analizador de Gases **RY-4000AG**
- ✓ Analizador de Gases **RY-3200AG**

Vehículos diesel

- ✓ Opacímetro **RY-500AH**
- ✓ Opacímetro **RY-3200AH**
- ✓ Contador de partículas **R-PC300**

Vehículos de gasolina y diesel

- ✓ Analizador de Gases y Opacímetro **RY-500AGH**
- ✓ Analizador de Gases y Opacímetro **RY-4000AGH**
- ✓ Analizador de Gases y Opacímetro **RY-3200AGH**
- ✓ Analizador de Gases y Opacímetro **EIS-5000**

CO
O₂ CO₂
HC
NO_x





Compatible con vehículos de gasolina



Descripción

El analizador de gases es un **equipo moderno**, preparado y listo para cumplir los requisitos de **OIML Clase 1** y **O, ISO 3930, UNE 82501, bar 90, bar 97, U.S. EPA ASM.**

Basado en la **tecnología de infrarrojos** mide hasta **5 gases** y **otros parámetros** como Lambda CO corregido, temperatura de aceite y rpm. Es muy útil para la **detección de problemas de encendido e inyección** así como para la **mejora de consumo de combustible**. El software presenta la concentración de los gases y las rpm de forma numérica.

- ✓ Capacidad de medición sistemas de escape dobles
- ✓ Adaptado para la realización de medición y calculo de Lambda en vehículo GLP, GNC y GNL

Datos Técnicos y Dimensiones

Gases medibles	HC / CO / CO ₂ / O ₂ / NO _x (op.)
Cálculo del factor Lambda y CO corregido	
Tª almacenamiento	-50 °C a 70 °C
Tª funcionamiento	-10 °C a 55 °C
Presión de atm	750 a 1.150 mbar
Eliminación automática de agua y partículas	
Alimentación	115 - 230 V 1,5 A 47 - 63 Hz
Normativas que cumple	OIML R99 ISO3930 BAR97
Dimensiones y peso	400 x 380 x 220 mm 12 kg

Equipamiento Opcional

Equipamiento opcional	
	Estabilizador de tensión
	Tacómetro y kit de accesorios para medidas
	Tacómetro y kit de accesorios para medidas
	Kit EOBD, integración con equipo y software
	Sensor NO _x
	Kit opacímetro con certificado de puesta en marcha y módulo F
	Manguera de entrada de gas con doble sonda
	Kit adaptador de tubo de escape para motocicletas

Adaptación electro-neumática para autocalibración mediante botellas de gas patrón

Software



Equipamiento Estándar

- ✓ Módulo analizador de gases
- ✓ Sonda de muestreo
- ✓ Mueble especial para emisiones
- ✓ Software SMRW y control electrónico
- ✓ Medidor de temperatura

Rangos de medida y resolución

Gas	Rango Medida	Normal	Alta
HC	0 - 20.000 ppm	1 ppm	1 ppm
CO	0 - 15 %	0,01 %	0,01 %
CO ₂	0 - 20 %	0,1 %	0,1 %
O ₂	0 - 25 %	0,01 %	0,01 %
NO _x (op.)	0 - 5.000 ppm	10 ppm	10 ppm
Lambda		0,8 - 1,2	

Medición	Rango	Resolución
Régimen	0 - 9.999 rpm	10 rpm
Tª aceite	- 5 a 150 °C	1 °C

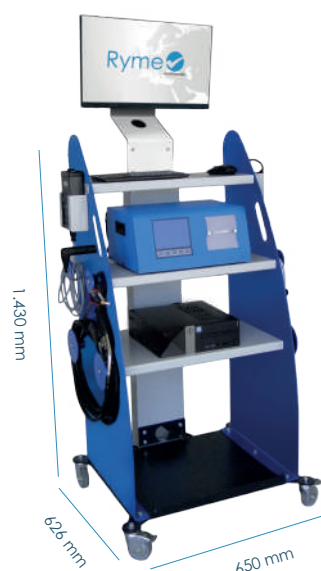

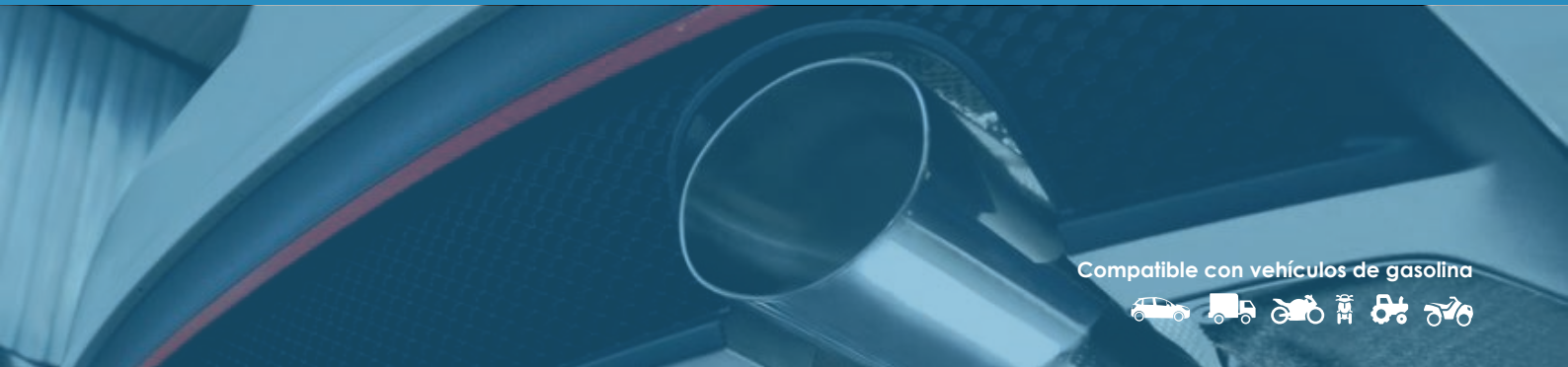

Compatible con vehículos de gasolina



Descripción

El **RY-4000AG**, está preparado para cumplir los requisitos de **OIML CLASE 1 y O, ISO 3930, UNE 82501, bar 90, bar 97, U.S. EPA ASM.**

Basado en la **tecnología de infrarrojos** mide hasta **5 gases**, y otros parámetros como **Lambda CO corregido, temperatura de aceite y rpm.**

- ✓ Capacidad de medición sistemas de escape dobles
- ✓ Adaptado para la realización de medición y calculo de Lambda en vehículo GLP, GNC Y GNL

Datos Técnicos y Dimensiones

Tª almacenamiento	-50 °C a 70 °C
Tª funcionamiento	-12 °C a 48 °C
Presión de atm	750 a 1.100 mbar
Eliminación automática de agua y partículas	
Alimentación	115 - 230 V 50 - 60 Hz
Caudal nominal / mínimo	4,2 / 3 l/min
Conexión	Serie RS232
Medidor Tª aceite	0 - 150 °C / Resol. 1 °C
Medidor r.p.m	0 - 9.990 / Resol. 10 rpm
Lambda	0,8 - 1,2



Software



Rangos de medida y resolución

Medición	Rango	Resolución	Método
HC	0 - 19.999 ppm	1 ppm	NDIR
CO	0 - 15 %	0,01 %	NDIR
CO ₂	0 - 20 %	0,1 %	NDIR
O ₂	0 - 25 %	0,01 %	Cell
NO _x (op.)	0 - 5.000 ppm	10 ppm	Cell

Equipamiento Estándar

- ✓ Módulo Analizador de gases
- ✓ Sonda de muestreo
- ✓ Mueble especial para emisiones
- ✓ Software SMRW
- ✓ Medidor de temperatura externo y rpm con sonda magnética

Equipamiento Opcional

Equipamiento opcional	
	Estabilizador de tensión
	Tacómetro y kit de accesorios para medidas
	Kit EOBD, integración con equipo y software
	Sensor NO _x
	Kit opacímetro con certificado de puesta en marcha y módulo F
	Manguera con doble sonda
	Kit adaptador de tubo de escape para motocicletas
Adaptación electro-neumática para autocalibración mediante botellas de gas patrón	

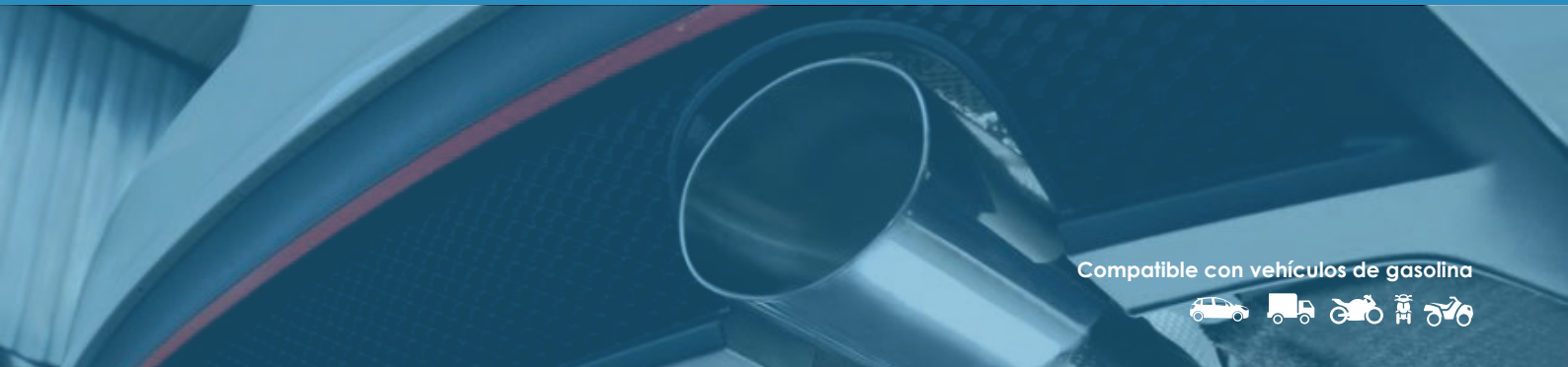

Compatible con vehículos de gasolina



Descripción

El **Analizador de Gases RY-3200AG** es un equipo moderno, preparado y listo para cumplir los requisitos de **OIML Clase 1 y O, ISO 3930, UNE 82501, bar 90, bar 97, U.S EPA ASM.**

Basado en la **tecnología de infrarrojos** mide hasta **5 gases** y **otros parámetros** como Lambda CO corregido, temperatura de aceite y rpm. Es **muy útil para la detección de problemas de encendido e inyección** así como para la mejora de consumo de combustible.

- ✓ Capacidad de medición sistemas de escape dobles
- ✓ Adaptado para la realización de medición y calculo de Lambda en vehículo GLP, GNC y GNL

Datos Técnicos y Dimensiones

Gases medibles	HC / CO / CO ₂ / O ₂ / NO _x (op.)
Cálculo del factor Lambda y CO corregido	
Tª almacenamiento	-50 °C a 70 °C
Tª funcionamiento	-10 °C a 55 °C
Presión de atm	750 a 1.150 mbar
Eliminación automática de agua y partículas	
Alimentación	115 - 230 V 1,5 A 47 - 63 Hz
Normativas que cumple	OIML R99 ISO3930 BAR97
Dispone de base de datos y valoración de rechazo	
Dimensiones y peso	400 x 400 x 190 mm 10 kg

Equipamiento Opcional

Equipamiento opcional	
	Estabilizador de tensión
	Tacómetro y kit de accesorios para medidas
	Tacómetro y kit de accesorios para medidas
	Kit EOBD, integración con equipo y software
	Sensor NO _x
	Kit opacímetro con certificado de puesta en marcha y módulo F
	Manguera de entrada de gas con doble sonda
	Kit adaptador de tubo de escape para motocicletas
	Adaptación electro-neumática para autocalibración mediante botellas de gas patrón

Software



Equipamiento Estándar

- ✓ Módulo analizador de gases
- ✓ Sonda de muestreo
- ✓ Control electrónico y software SMRW
- ✓ Medidor de temperatura

Rango de medida y resolución

Gas	Rango de medida	Normal	Alta
HC	0 - 20.000 ppm	1 ppm	1 ppm
CO	0 - 15 %	0,01 %	0,01 %
CO ₂	0 - 20 %	0,1 %	0,1 %
O ₂	0 - 25 %	0,01 %	0,01 %
NO _x (op.)	0 - 5.000 ppm	10 ppm	10 ppm
Lambda		0,8 - 1,2	

Medición	Rango	Resolución
Régimen	0 - 9.999 rpm	10 rpm
Aceite	- 5 a 150 °C	1 °C



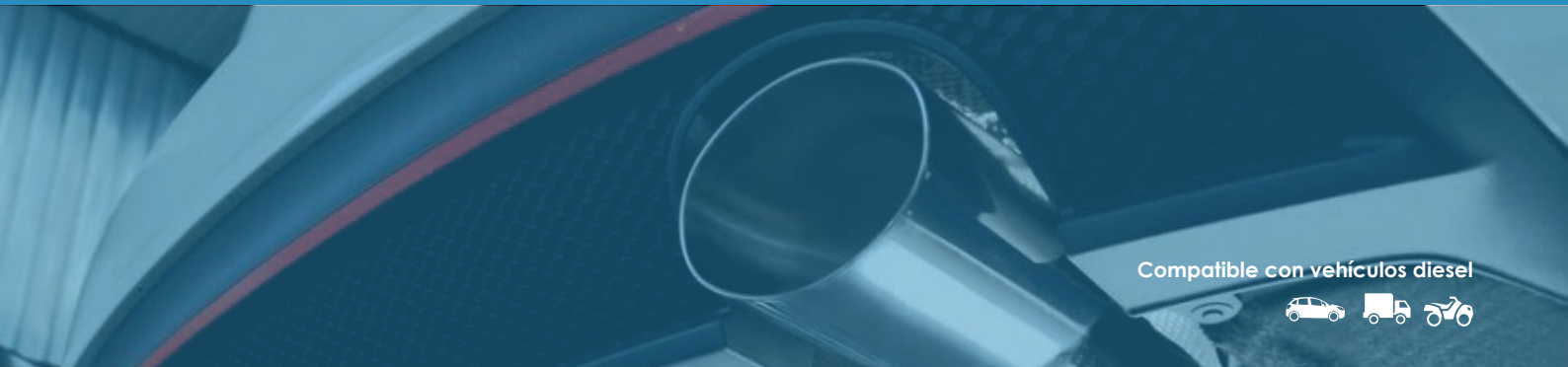

Compatible con vehículos diesel



Descripción

El opacómetro RY-500AH está preparado para cumplir con los requisitos de las normas **UNE 82503** y **DIN 57411**, **SAE J1677 USA/Canadá**.

Es un **medidor de flujo** parcial basado en el principio de **absorción de luz por el humo**. Permite realizar una **prueba oficial de opacidad** guiada paso a paso por el programa. Dispone de un **módulo de configuración** que permite **consultar y modificar los parámetros** de funcionamiento.

Datos Técnicos y Dimensiones

Condiciones ambientales de trabajo	Tª uso: -10 °C a 55 °C Tª oficial de uso: 0 °C a 45 °C Humedad: 30 % a 90 % Polución: < 2 %
Tª almacenamiento	-32 °C a 55 °C
Óptica	Fuente luz verde entre 480 y 680 mm (máx. 565mm)
Detector	Fotodiodo de silicio
Tiempo de respuesta	10% a 90% < 0,2"
Ruido acústico	53 dB
Período de calentamiento	3 - 6'
Sonda de prueba estándar	745 mm / 110 mm
Opacidad	Rango N: 0 - 100 % Resolución N: 0,10 % Rango K: 0,00 - 9,99 m ⁻¹ Resolución K: 0,01 m ⁻¹
Alimentación	230 V / 50 Hz
Dimensiones y peso	460 x 220 x 360 mm 9 kg

Medición de la opacidad en % y en coeficiente de absorción "K", calculado según la Ley de Beer-Lambert

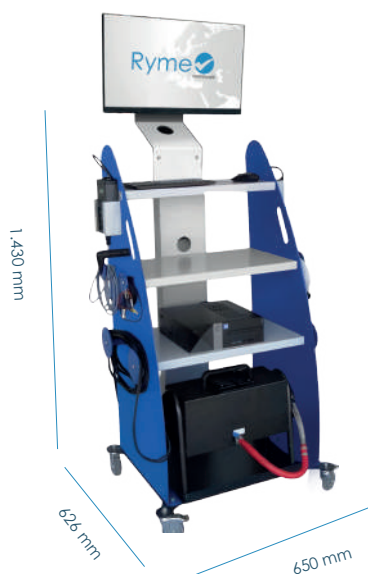

Software

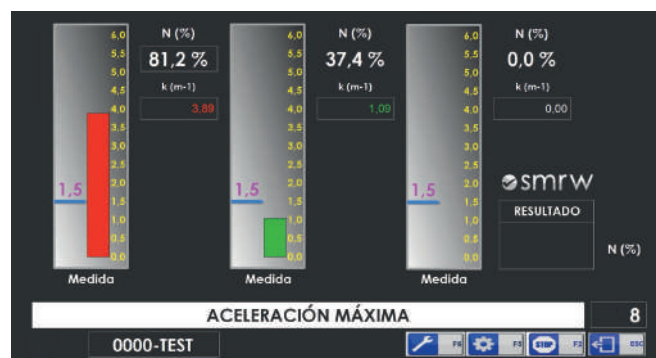

Equipamiento Estándar

- ✓ Opacómetro RY-500AH
- ✓ Sonda de muestreo
- ✓ Mueble especial para emisiones
- ✓ Certificado de pesta en servicio para opacómetro módulo F
- ✓ Control electrónico y Software SMRW
- ✓ Medidor de temperatura y rpm

Equipamiento Opcional

- | Equipamiento opcional | |
|--|---|
| | Estabilizador de tensión |
| | Tacómetro y kit de accesorios para medidas |
| | Tacómetro y kit de accesorios para medidas |
| | Kit EOBD, integración con equipo y software |
| | Pértiga para vehículos con escape vertical |
| Lentes de calibración con certificado ENAC | |

Extensiones de sonda homologada: 1.500 mm, 3.840 mm y 4.000 mm



Compatible con vehículos diesel



Descripción

El opacímetro RY-3200AH es un **equipo moderno**, preparado y listo para cumplir con los requisitos de las normas **UNE 82503** y **DIN 57411**, **SAE J1677 USA/Canadá**.

Cumple íntegramente el procedimiento de control de la opacidad para los centros de inspección técnica y el procedimiento de determinación de la opacidad es aplicable a los talleres de reparación.

- ✓ Función análisis de la opacidad con visualización de la curva de opacidad
- ✓ Ajuste automático a cero antes del uso

Datos Técnicos y Dimensiones

Condiciones ambientales de trabajo	Tª uso: -10 °C a 55 °C Tª oficial de uso: 0 °C a 45 °C Humedad: 30 % a 90 % Polución: < 2 %
Tª almacenamiento	-32 °C a 55 °C
Óptica	Fuente luz verde entre 480 mm y 680 mm (máx. 565 mm)
Detector	Fotodiodo de silicio
Tiempo de respuesta	10 % a 90 % < 0,2"
Ruido acústico	53 dB
Periodo de calentamiento	3 - 6'
Sonda de prueba estándar	745 mm / 110 mm
Opacidad	Rango N: 0 - 100 % Resolución N: 0,10 % Rango K: 0,00 - 9,99 m ⁻¹ Resolución K: 0,01 m ⁻¹
Alimentación	230 V / 50 Hz
Dimensiones y peso	460 x 220 x 360 mm 9 kg

Medición de la opacidad en % y en coeficiente de absorción "K", calculado según la Ley de Beer-Lambert

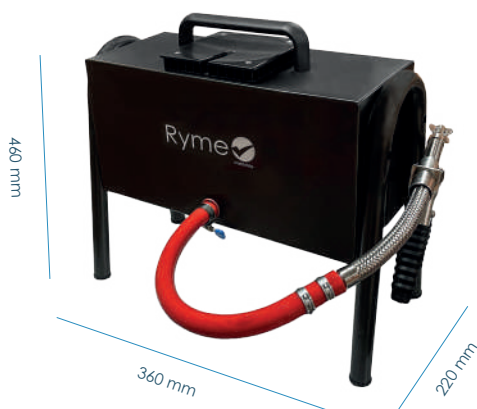

Software

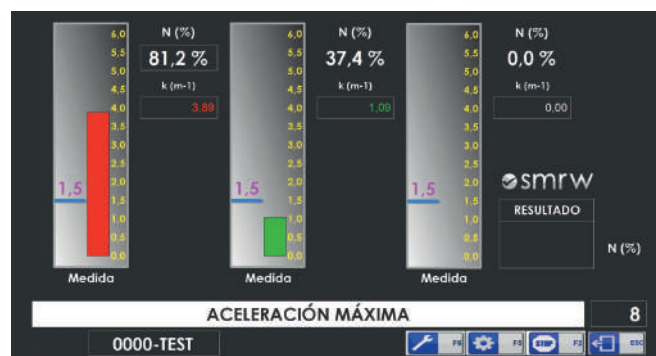

Equipamiento Estándar

- ✓ Opacímetro
- ✓ Sonda de muestreo
- ✓ Certificado de puesta en servicio para opacímetro módulo F
- ✓ Control electrónico y Software SMRW
- ✓ Medidor de temperatura y rpm

Equipamiento Opcional

Equipamiento opcional	
	Estabilizador de tensión
	Tacómetro rpm y kit de accesorios para medidas
	Tacómetro rpm y kit de accesorios para medidas
	Kit EOBD, integración con equipo y software
	Pértiga para vehículos con escape vertical
Lentes de calibración con certificado ENAC	

Extensiones de sonda homologada:
1.500 mm, 3.840 mm y 4.000 mm



Compatible con vehículos diesel



Descripción

La tecnología del **R-PC300** se basa en el **principio de DC** (carga por difusión). En **combinación con el módulo EOBD**, el contador de partículas portátil R-PC300 es adecuado para **medir la concentración del número de partículas** según la nueva guía de equipos de la UA.

Se caracteriza por su **alta precisión de medición** para la **determinación de la concentración del número de partículas** y su **sencillo manejo**. Esto es esencial para el uso móvil garantizando una precisión constante.

Para la calibración y la trazabilidad exigidas por ley, **Ryme Worldwide dispone de su propio laboratorio certificado y homologado**, que también realiza calibraciones móviles in situ por sus propios técnicos de servicio.

Datos Técnicos y Dimensiones

Alimentación	24 V ±10 % tensión continua
Consumo de energía	< 120 W
Peso	5 kg
Dimensiones	325 mm x 103 mm x 290 mm
Tª funcionamiento	+5 °C a +40 °C
Tª almacenamiento	-10 °C a +50 °C
Presión ambiental	860 hPa a 1.060 hPa
Medición del flujo de gas	2 l/min
Precisión (condiciones laboratorio)	±25 %, al menos 5.000 cm ⁻³
Tiempo de preparación y calentamiento	< 5 min
Protección	IP54 en la caja de medición
Conexión	USB, Bluetooth, WLAN
Interfaz ASA integrada	
Pantalla para mostrar las mediciones	
Eliminación de partículas volátiles	

Equipamiento Estándar

- ✔ Contador de partículas R-PC300
- ✔ Módulo EOBD

Ventajas

- ✔ Sencillo y fácil de usar
- ✔ No se necesitan medios para su funcionamiento
- ✔ Diseño fácil de integrar en sistemas ya existentes
- ✔ Sustitución rápida y sencilla de los filtros sin necesidad de abrir el aparato
- ✔ Poco tiempo de inactividad gracias a las autocombustiones automáticas
- ✔ Principio de medición robusto y de bajo mantenimiento
- ✔ Sin manguera de sonda de calentamiento, por lo que es más resistente a las posibles averías
- ✔ Sistema exhaustivo de dilución filtrada para evitar la contaminación por partículas

Equipamiento Opcional

Equipamiento opcional

Kit móvil: caja de transporte, carro y paquete de baterías (diseñados especialmente para los requisitos de la aplicación ITV)



*carro de transporte (opcional)



Analizador de Gases + Opacímetro RY-500AGH



Compatible con vehículos de gasolina y diesel



Descripción

El **Analizador de Gases RY-500AG** está para cumplir los requisitos de OIML Clase 1 y O, ISO 3930, UNE 82501, bar 90, bar 97, U.S. EPA ASM.

Basado en la tecnología de infrarrojos **mide hasta 5 gases; CO, CO₂, HC, O₂ (NO_x, opcional)**, y otros parámetros como Lambda CO corregido, temperatura de aceite y rpm.

El **Opacímetro RY-500AH** cumple UNE 82503 y DIN 57411, SAE J1677 USA / Canadá, ISO 11614 y NFR 10025-2016, permite realizar una prueba oficial de opacidad (luz).

Ryme Worldwide oferta un conjunto integrado Analizador de gases + Opacímetro RY-500AGH.

- ✓ Capacidad de medición sistemas de escape dobles.
- ✓ Adaptado para la realización de medición y calculo de Lambda en vehículo GLP, GNC y GNL.
- ✓ Dispone de base de datos y valoración del rechazo

Equipamiento Estándar

- ✓ Módulo Analizador de Gases + Analizador de Humos
- ✓ Mueble especial para equipos de emisiones
- ✓ Sondas de muestreo
- ✓ Control electrónico y Software SMRW
- ✓ Medidor de temperatura y rpm
- ✓ Certificado puesta en servicio para RY-500AH Módulo F

Datos Técnicos RY-500AG

Gases medibles	HC / CO / CO ₂ / O ₂ / NO _x (op.)
Cálculo del factor Lambda y CO corregido	
Tª almacenamiento	-50 °C a 70 °C
Tª funcionamiento	-10 °C a 55 °C
Presión de atm	750 a 1.150 mbar
Eliminación automática de agua y partículas	
Alimentación	115 - 230 V 1,5 A 47 - 63 Hz
Normativas que cumple	OIML R99 ISO3930 BAR97
Dimensiones y peso	400 x 380 x 220 mm 12 kg

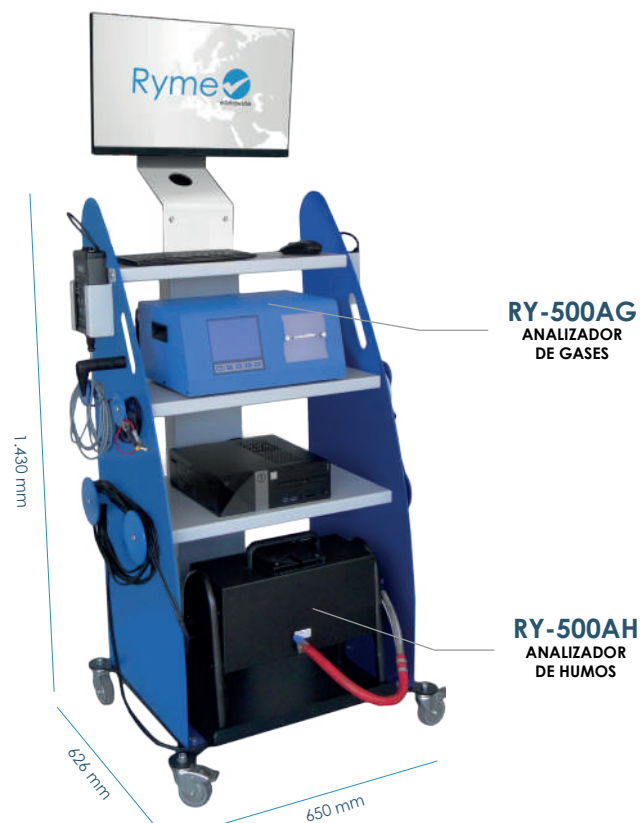

Rangos de medida y resolución

Gas	Rango Medida	Normal	Alta
HC	0 - 20.000 ppm	1 ppm	1 ppm
CO	0 - 15 %	0,01 %	0,01 %
CO ₂	0 - 20 %	0,1 %	0,1 %
O ₂	0 - 25 %	0,01 %	0,01 %
NO _x (op.)	0 - 5.000 ppm	10 ppm	10 ppm
Lambda		0,8 - 1,2	

Medición	Rango	Resolución
Régimen	0 - 9.999 rpm	10 rpm
Tª aceite	- 5 a 150 °C	1 °C



Analizador de Gases + Opacímetro RY-500AGH



Compatible con vehículos gasolina y diesel



Software



SOFTWARE ANALIZADOR DE GASES RY-500AG

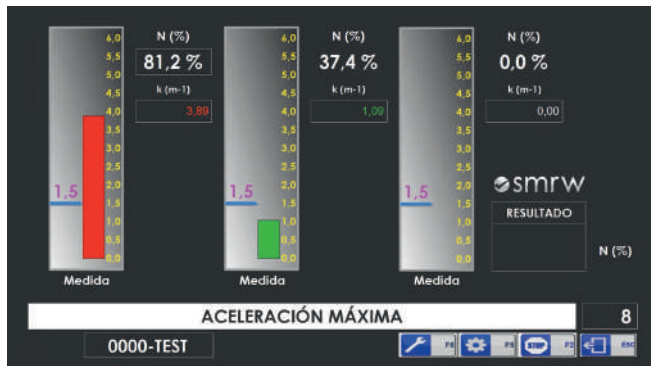

SOFTWARE OPACÍMETRO RY-500AH

Equipamiento Opcional RY-500AGH

Equipamiento opcional



Estabilizador de tensión



Tacómetro y kit de accesorios para medidas



Tacómetro y kit de accesorios para medidas



Sensor NO_x

Manguera de entrada de gas con doble sonda



Kit adaptador de tubo de escape para motocicletas

Datos Técnicos RY-500AH

Condiciones ambientales de trabajo	T ^o uso: - 10 °C a 55 °C T ^o uso oficial: 0 °C a 45 °C Humedad: 30 % a 90 % Polución: < 2 %
T^o de almacenamiento	- 32 °C a 55 °C
Óptica	Fuente luz verde entre 480 y 680 mm (máx. 565mm)
Detector	Fotodiodo de silicio
Tiempo de respuesta	10% a 90% < 0,2''
Ruido acústico	53 dB
Periodo de calentamiento	3 - 6'
Sonda de prueba estándar	745 mm / 110 mm
Opacidad	Rango N: 0 - 100 % Resolución N: 0,10 % Rango K: 0,00 - 9,99 m ⁻¹ Resolución K: 0,01 m ⁻¹
Alimentación	230 V / 50 Hz
Dimensiones y peso	460 x 220 x 360 mm 9 kg
Medición de la opacidad en % y en coeficiente de absorción "K", calculado según la ley Beer-Lambert	

Equipamiento opcional

Lentes de calibración con certificado ENAC



Pértiga para vehículos con escape vertical

Extensiones de sonda homologada:
1.500 mm, 3.840 mm y 4.000 mm



Puedes consultar nuestras versiones sin mueble para gases basadas en estos mismos equipos y las referencias: RY-3200AG (Analizador de gases), RY-3200AH (Opacímetro) y RY-3200AGH (Dos equipos integrados).



Analizador de Gases + Opacímetro RY-4000AGH



Compatible con vehículos de gasolina y diesel



Descripción

El **Analizador de Gases RY-4000AG**, está preparado para cumplir los requisitos de **OIML CLASE 1 y O, ISO 3930, UNE 82501, bar 90, bar 97, U.S. EPA ASM.**

Basado en la **tecnología de infrarrojos** mide hasta **5 gases**, y otros parámetros como **Lambda CO corregido, temperatura de aceite y rpm.**

El **Opacímetro RY-500AH** está preparado para cumplir con los requisitos de las normas **UNE 82503 y DIN 57411, SAE J1677 USA/Canadá.**

- ✓ Capacidad de medición sistemas de escape dobles.
- ✓ Adaptado para la realización de medición y calculo de Lambda en vehículo GLP, GNC y GNL.
- ✓ Dispone de base de datos y valoración del rechazo

Equipamiento Estándar

- ✓ Módulo Analizador de Gases + Opacímetro
- ✓ Mueble especial para equipos de emisiones
- ✓ Sondas de muestreo
- ✓ Control electrónico y Software SMRW
- ✓ Medidor de temperatura y rpm con sonda magnética
- ✓ Certificado puesta en servicio para RY-500AH Módulo F

Datos Técnicos RY-4000AG

Tª almacenamiento	-50 °C a 70 °C
Tª funcionamiento	-12 °C a 48 °C
Presión de atm	750 a 1.100 mbar
Eliminación automática de agua y partículas	
Alimentación	115 - 230 V 50 - 60 Hz
Caudal nominal / mín	4,2 - 3 l/min
Conexión	Serie RS232
Medidor Tª aceite	0 - 150 °C / Resol. 1 °C
Medidor rpm	0 - 9.990 / Resol. 10 rpm
Lambda	0,8 - 1,2



Rango de medida y resolución

Medición	Rango	Resolución	Método
HC	0 - 19.999 ppm	1 ppm	NDIR
CO	0 - 15 %	0,01 %	NDIR
CO ₂	0 - 20 %	0,1 %	NDIR
O ₂	0 - 25 %	0,01 %	Cell
NO _x (op.)	0 - 4.000 ppm	10 ppm	Cell



Analizador de Gases + Opacímetro RY-4000AGH



Compatible con vehículos de gasolina y diesel



Software



SOFTWARE ANALIZADOR DE GASES RY-4000AG

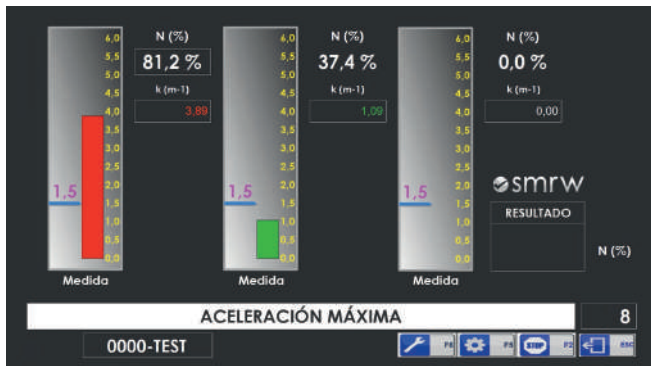

SOFTWARE OPACÍMETRO RY-500AH

Datos Técnicos RY-500AH

Condiciones ambientales de trabajo	Tª uso: -10 °C a 55 °C Tª uso oficial: 0 °C a 45 °C Humedad: 30 % a 90 % Polución: < 2 %
Tª almacenamiento	-32 °C a 55 °C
Óptica	Fuente luz verde entre 480 y 680 mm (máx. 565mm)
Detector	Fotodiodo de siliicio
Tiempo de respuesta	10 % a 90 % < 0,2"
Ruido acústico	53 dB
Periodo de calentamiento	3 - 6'
Sonda de prueba estándar	745 mm / 110 mm
Opacidad	Rango N: 0 - 100 % Resolución N: 0,10 % Rango K: 0,00 - 9,99 m ⁻¹ Resolución K: 0,01 m ⁻¹
Alimentación	230 V / 50 Hz
Dimensiones y peso	460 x 220 x 360 mm 9 kg
Medición de la opacidad en % y en coeficiente de absorción "K", calculado según la ley Beer-Lambert	

Equipamiento Opcional RY-4000AGH

Equipamiento opcional



Estabilizador de tensión



Tacómetro y kit de accesorios para medidas



Sensor NO_x

Manguera de entrada de gas con doble sonda



Kit adaptador de tubo de escape para motocicletas

Lentes de calibración con certificado ENAC

Equipamiento opcional



Pértiga para vehículos con escape vertical



Analizador de Gases + Opacímetro RY-3200AGH

Ryme worldwide

Compatible con vehículos de gasolina y diesel



Descripción

El **Analizador de Gases RY-3200AG** es un **equipo moderno**, preparado y listo para cumplir los requisitos de **OIML Clase 1 y O, ISO 3930, UNE 82501, bar 90, bar 97, U.S EPA ASM.**

Basado en la tecnología de infrarrojos **mide hasta 5 gases** y otros parámetros como Lambda CO corregido, temperatura de aceite y r.p.m.

El **Opacímetro RY-3200AH** es un **equipo moderno**, preparado y listo para cumplir con los requisitos de las normas **UNE 82503 y DIN 57411, SAE J1677 USA/Canadá**, permite realizar una prueba oficial de opacidad (luz).

- ✓ Capacidad de medición de sistemas escape dobles
- ✓ Adaptado para la realización de medición y cálculo de Lambda en vehículo GLP, GNC y GNL

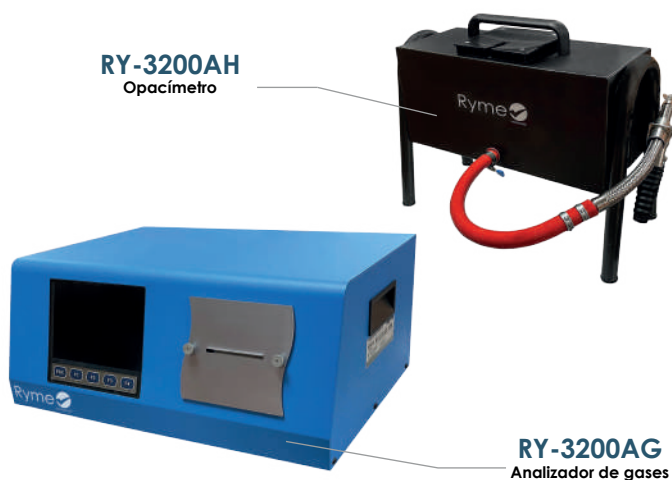

Equipamiento Estándar

- ✓ Módulo Analizador de Gases + Analizador de Humos
- ✓ Sondas de muestreo
- ✓ Control electrónico y software SMRW
- ✓ Medidor de temperatura y rpm
- ✓ Certificado de puesta en servicio para RY-3200-AH módulo F

Datos Técnicos RY-3200AG

Gases medibles	HC / CO / CO ₂ / O ₂ / NO _x (op.)
Cálculo del factor Lambda y CO corregido	
Tª almacenamiento	-50°C a 70°C
Tª funcionamiento	-10°C a 55°C
Presión de atm.	750 a 1.150 mBar
Eliminación automática de agua y partículas	
Alimentación	115 - 230 V 1,5 A 47 - 63Hz
Normativas que cumple	OIML R99 ISO3930 BAR97
Dispone de base de datos y valoración de rechazo	
Dimensiones y peso	400 x 400 x 190 mm 10 kg

Rangos de medida y resolución

Gas	Rango de medida	Normal	Alta
HC	0 -20.000 ppm	1 ppm	1 ppm
CO	0 - 15 %	0,01 %	0,01 %
CO ₂	0 - 20 %	0,1 %	0,1 %
O ₂	0 - 25 %	0,01 %	0,01 %
NO _x (op.)	0 - 5.000 ppm	10 ppm	10 ppm
Lambda		0,8 - 1,2	

Medición	Rango	Resolución
Régimen	0 - 9.999 rpm	10 rpm
Aceite	- 5 a 150 °C	1 °C



Analizador de Gases + Opacímetro RY-3200AGH



Compatible con vehículos de gasolina y diesel



Software



SOFTWARE ANALIZADOR DE GASES RY-3200AG

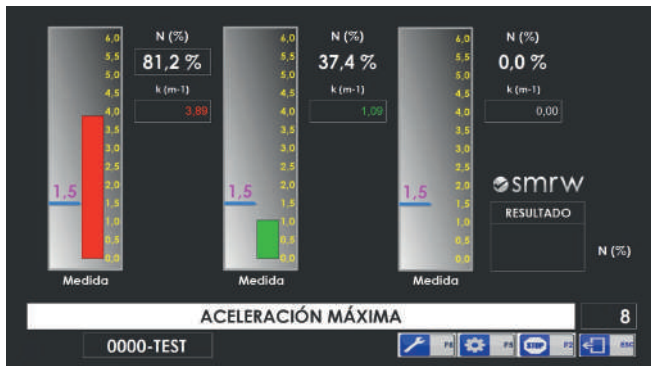

SOFTWARE OPACÍMETRO RY-3200AH

Equipamiento opcional RY-3200AGH

Equipamiento opcional



Estabilizador de tensión



Tacómetro y kit de accesorios para medidas



Tacómetro y kit de accesorios para medirlas



Sensor NO_x

Manguera de entrada de gas con doble sonda



Kit adaptador de tubo de escape para motocicletas

Datos Técnicos RY-3200AH

Condiciones ambientales de trabajo	<p>Tª uso: -10 °C a 55 °C</p> <p>Tª oficial de uso: 0 °C a 45 °C</p> <p>Humedad: 30 % a 90 %</p> <p>Polución: < 2 %</p>
Tª almacenamiento	-32 °C a 55 °C
Óptica	Fuente luz verde entre 480 mm y 680 mm (máx 565 mm)
Detector	Fotodiodo de silicio
Tiempo de respuesta	10 % a 90 % < 0,2"
Ruido acústico	53 dB
Periodo de calentamiento	3 - 6'
Sonda de prueba estándar	745 mm / 110 mm
Opacidad	<p>Rango N: 0 - 100 %</p> <p>Resolución N: 0,10 %</p> <p>Rango K: 0,00 - 9,99 m⁻¹</p> <p>Resolución K: 0,01 m⁻¹</p>
Alimentación	230 V / 50 Hz
Dimensiones y peso	460 x 220 x 360 mm 9 kg
Medición de la opacidad en % y en coeficiente de absorción "K", calculado según la ley Beer-Lambert	

Equipamiento opcional

Lentes de calibración con certificado ENAC



Pértiga para vehículos con escape vertical

Extensiones de sonda homologada:
1.500 mm, 3.840 mm y 4.000 mm



Puedes consultar nuestras versiones con mueble para gases basadas en estos mismos equipos y las referencias: RY-500AG (Analizador de gases), RY-500AH (Opacímetro) y RY-500AGH (Dos equipos integrados).



Compatible con vehículos de gasolina y diesel



Descripción

El **Analizador de gases y Opacímetro EIS-5000** es un equipo moderno y preparado para trabajar con bajo las normas DIN 57411, SAE J1677 USA/Canada (opacímetro) y OIML R99 Clases 1 y 0, **ISO 3930:2009**, UNE 82501, Bar 90 y 97, y US EPA ASM (Analizador de gases).

Adaptado a la normativa vigente para vehículos con doble sistema de escape, y el sistema de escape, y posibilidad de realizar dos mediciones.

Entre los sistemas Autozero del mercado, el EIS 5000 puede presumir de tener el **Zero más potente del mundo, ya que se realiza mediante bombonas que generan aire puro Zero**, dejando atrás los filtros de carbono.

- ✓ El periférico OBDII DAD con comunicación USB y Wi-Fi está capacitado para la obtención de todos los datos necesarios requeridos por la BAR97.
- ✓ Primer analizador de gases compatible con todos los bancos dinamométricos del mercado.

Equipamiento Estándar

- ✓ Módulo Analizador de Gases y Opacímetro
- ✓ Sonda de recogida de muestra
- ✓ Sensor de temperatura y OBDII DAD
- ✓ Control electrónico y software SMRW
- ✓ Generador de aire Zero vía bombonas

Equipamiento Opcional

Equipamiento opcional

Escáner 2D códigos barras



Impresora distintos



Escáner huellas dactilares



Comprobador fugas tapones de combustible



Estabilizador de tensión



Tacómetro y kit de accesorios para medidas



Tacómetro y kit de accesorios para medidas

OBD y software



Sensor NO_x

Manguera con doble sonda



Kit adaptación tubo escape motocicletas



Pértiga para vehículos con escape vertical

Lentes de calibración con certificado ENAC (20% / 37% / 60%)

Extensión de sonda



La cabina EIS-5000 incluye sistemas de protección y seguridad en todos sus compartimentos para eliminar cualquier tipo de posible manipulación. Consulta nuestras posibilidades en materia de seguridad.



Software



SOFTWARE ANALIZADOR DE GASES EIS-5000

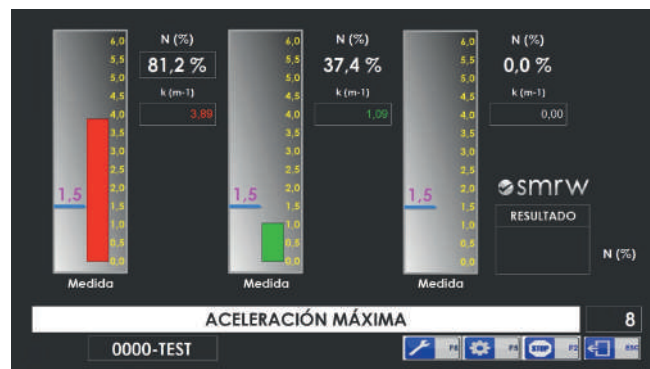

SOFTWARE OPACÍMETRO EIS-5000

Datos Técnicos Analizador de Gases

Gases medibles	HC/CO/CO ₂ /O ₂ /NO _x (op.)
Calculo de factor Lambda y CO corregido	
Tª almacenamiento	- 50 °C a 70 °C
Presión de operación	812 a 1.085 mbar
Eliminación automática de agua y de partículas	
Alimentación	230 V / 50 ó 60 Hz
Medidor Tª aceite/resolución	Vía OBD
Medidor r.p.m/resolución	Vía OBD
Valoración de rechazo	Sí
Humedad	5 - 95 % ± 8 %
Ambiente	0 - 140 F ± 3 % (-18 °C a 60 °C)
Presión barométrica	24 - 32 in. Abs ± 3% (812 - 1.085 mbar)
Presión neumática	80 - 90 psi (5,5 - 6,2 bar)

Datos Técnicos Opacímetro

Condiciones ambientales de trabajo	
Temperatura uso	-10 °C a +55 °C
Temperatura oficial de uso	0 °C a +45 °C
Humedad	30 % a 90 %
Polución	< 2 %
Óptica	Fuerte luz verde entre 480 y 680 mm / máx. 565 mm
Detector	Fotodiodo de siliicio
Ruido acústico	53 dB
Periodo de calentamiento	3 - 6'

Rangos de medida y resolución

	Rango de medida	Resolución	Alta
HC	0 - 20.000 ppm	1 ppm	N/A
CO	0 - 15 % vol.	0,01 % vol.	N/A
CO ₂	0 - 20 % vol.	0,1 % vol.	N/A
O ₂	-0,8 - 21,7 % vol.	0,1 % vol.	0,01 %
NO _x (op)	0 - 5.000 ppm	1 ppm	10 ppm
Lambda	0,8 - 1,2	0,01	0,001 %

Medición	Rango	Resolución
Régimen	0 - 9.999	Depende del equipo
Temperatura aceite		Vía OBD

Sonda de prueba estándar	745 mm / 10 mm
Alimentación	230 V / 50 Hz
Normas	ISO 11614 CEM UNE 82503 NFR 10025 - 2016

Medición de la opacidad en % y en coeficiente de absorción K calculado según la ley de Beer-Lambert

Rangos de medida y resolución

	Rango de medida	Resolución
N	0 - 99,9 %	0,10 %
K	0,00 - 9,99 m ⁻¹	0,01 m ⁻¹



Velocímetros

Vehículos ligeros

- ✔ Velocímetro de Vehículos Ligeros **VTL-AE**
- ✔ Velocímetro de Vehículos Ligeros **VTL-N**
- ✔ Velocímetro **VTL+M (Triciclos)**

Vehículos pesados

- ✔ Velocímetro Universal **VTU-N**
- ✔ Rodillos libres **6WD**

Motos

- ✔ Velocímetro **VTC-III (Empotrable)**
- ✔ Velocímetro de Ciclomotores **VTC-05**





Realiza tu prueba taxímetros con el VTL-AE

Hasta 3,5 T



Descripción

El **Velocímetro de Vehículos Ligeros VTL-AE** de Ryme Worldwide permite cuantificar el tiempo, espacio recorrido y precio de **vehículos ligeros de hasta 3.500 kg**

El **velocímetro** registra la **velocidad** indicada por el técnico y la real, mostrando la diferencia de estas en porcentaje.

La prueba de **odómetro** registra la **distancia** indicada por el técnico y la compara con la real, mostrando la diferencia de estas en porcentaje.

La prueba del **taxímetro** identifica el **error en el cobro, en diferentes tarifas**, indicando si el valor está fuera de parámetros, tanto en prueba kilométrica como horaria.

Datos Técnicos y Dimensiones

Carga máxima por eje	3,5 T
Velocidad máxima de prueba sin tracción	0 - 120 km/h
Ancho de vía máx/min	2.130 / 795 mm
Escalón de medida	1 km/h 0,1 m
Sistema bloqueo rodillos	Neumático
Voltaje	400 V / 50 Hz Trifásico
Longitud / Diámetro rodillos	682 / 202 mm
Distancia entre ejes rodillos	360 mm
Dimensiones y peso	2.320 x 680 x 436 mm 750 kg
Alimentación neumática	8 bar
Consumo	7,5 kW

Motor de arrastre eléctrico para ejes con tracción de 7,5 kW hasta 60 km/h

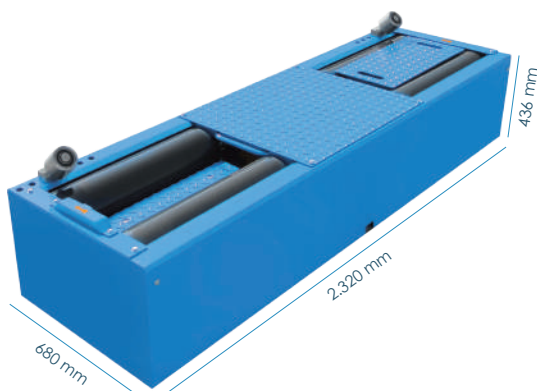

Software



Equipamiento Estándar

- ✓ Velocímetro de freno eléctrico
- * Rodillos especiales para una correcta adherencia
- ✓ Consola de control
- ✓ Tapas cubre rodillos
- ✓ Control electrónico y software SMRW
- ✓ Elevador neumático para facilitar la salida
- ✓ Topes de seguridad para evitar la salida lateral

Equipamiento Opcional

Equipamiento opcional



Estabilizador de tensión



Rodillos libres 4x4 autoportantes

Consola final de línea (consultar)

Pruebas Taxímetro

- ✓ Ensayo de arrastre horario
- ✓ Ensayo de arrastre kilométrico
- ✓ Posibilidad de selección de diferentes tarifas

Pruebas Velocímetro

- ✓ Comprobación y valoración de resultados en diferentes velocidades recorridas

Pruebas Odómetro

- ✓ Comprobación y valoración de resultados en diferentes distancias recorridas



Hasta 3,5 T



Descripción

El **Velocímetro de Vehículos Ligeros VTL** de Ryme Worldwide permite cuantificar el tiempo y espacio recorrido o de **vehículos ligeros de hasta 3.500 kg**

El **velocímetro** registra la **velocidad** indicada por el técnico y la real, mostrando la diferencia de estas en porcentaje.

La prueba de **odómetro** registra la **distancia** indicada por el técnico y la compara con la real, mostrando la diferencia de estas en porcentaje.

Incorpora una fotocélula que permite calcular el error introducido por la deformación de neumáticos

Datos Técnicos y Dimensiones

Carga máxima por eje	3,5 T
Velocidad máxima de prueba	0 - 120 km/h
Ancho de vía máx/min	2.130 / 795 mm
Escalón de medida	1 km/h 0,1 m
Sistema bloqueo rodillos	Neumático
Voltaje	400 V / 50 Hz
Longitud / Diámetro rodillos	682 / 202 mm
Distancia entre ejes rodillos	360 mm
Dimensiones y peso	2.320 x 680 x 436 mm 750 kg
Alimentación neumática	8 bar
Consumo	Por señales
Consumo de aire	Por ciclos

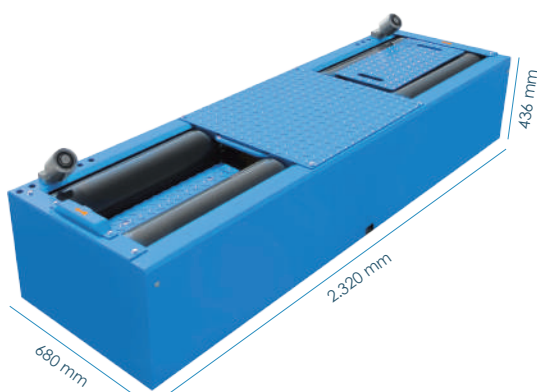

Software



Equipamiento Estándar

- ✓ Velocímetro de vehículos ligeros
- * Rodillos especiales para una correcta adherencia
- ✓ Consola de control
- ✓ Tapas cubre rodillos
- ✓ Control electrónico y software SMRW
- ✓ Elevador neumático para facilitar la salida
- ✓ Topes de seguridad para evitar la salida lateral

Equipamiento Opcional

Equipamiento opcional



Estabilizador de tensión



Rodillos libres 4x4 autoportantes

Consola final de línea (consultar)

Pruebas Velocímetro

- ✓ Comprobación y valoración de resultados en diferentes velocidades recorridas

Pruebas Odómetro

- ✓ Comprobación y valoración de resultados en diferentes velocidades



Hasta 1 T



Descripción

Máquina ideal para **ensayar y determinar el estado del limitador de la velocidad** de los cuadríciclos, motocicletas, quads y triciclos.

Bastidor de acero de alta resistencia ensamblado bajo el sistema exclusivo **"Perfect-fit"**, que caracteriza a todos los **bastidores de la marca RYME de una gran precisión en el ajuste**, evitando a su vez la posibilidad del error humano en el ensamblaje y dando un aspecto inmejorable.

La medida de la velocidad se obtiene a través de un **encoder incremental montado sobre el eje de los rodillos delanteros**. Dada la resolución del encoder se obtiene una **elevada precisión de lectura, superior a $\pm 0,1$ km/h**.

Superficie lisa y pintada en epoxi que confiere a los rodillos una gran durabilidad.

Datos Técnicos y Dimensiones

Carga máxima por eje	1 T
Velocidad máx prueba	120 km/h
Ancho de vía mín / máx	200 - 1.600 mm
Escalón de medida	1 km/h - 0,1 m
Voltaje	230 V 50 Hz
Longitud rodillos	495 / 1.000 mm
Diámetro exterior rodillos	202 mm
Distancia entre ejes	360 mm
Alimentación neumática	8 bar
Peso	500 kg



Software

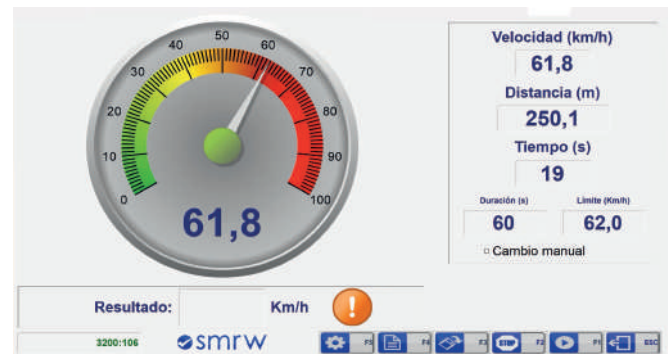

Equipamiento Estándar

- ✓ Velocímetro con freno eléctrico
- ✓ Consola de control
- ✓ Control electrónico y software SMRW
- ✓ Rodillos especiales para una perfecta adherencia

Equipamiento Opcional

Equipamiento opcional	
	Estabilizador de tensión
	Consola final de línea (consultar)



Hasta 16 T



Descripción

Concebida para **verificar el estado del velocímetro y tacógrafo**, permite **cuantificar el tiempo**, el **espacio** recorrido y el **precio del desplazamiento** realizado.

El **velocímetro** compara la **velocidad** indicada por el técnico (cuando el responsable registre la velocidad) y la real, hallando la diferencia entre ambas en %.

La prueba del **tacógrafo** registrará tanto la **distancia** indicada por el técnico como la real recorrida por el vehículo, también hallando la diferencia entre ambas en %.

El sistema de medición está basado en un encoder de alta resolución e incorpora una fotocélula que permite calcular el error introducido por la deformación de los neumáticos.

Datos Técnicos y Dimensiones

Carga máxima por eje	16 T
Velocidad máx de la prueba	0 - 120 km/h
Ancho de vía mín / máx	805 / 2.635 mm
Escalón de medida	1 km/h 0,1 m
Sistema de bloqueo de rodillos	Neumático
Voltaje	230 V / 50 Hz
Longitud de los rodillos	900 mm
Diámetro exterior de los rodillos	318 mm
Distancia entre ejes de rodillos	456 mm
Alimentación neumática	8 bar máx
Peso	1.160 kg

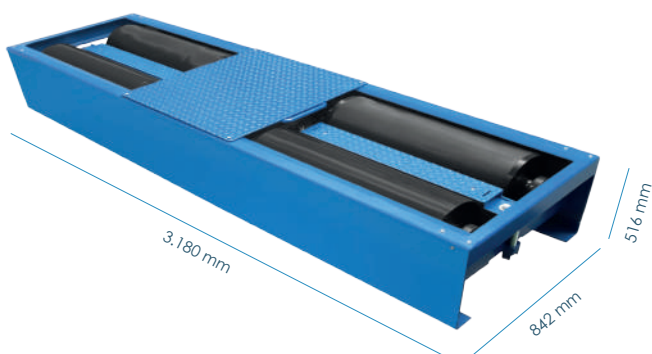





Software



Equipamiento Estándar

- ✓ Velocímetro universal
- ✓ Consola de control
- ✓ Tapas cubre rodillos
- ✓ Control electrónico y software SMRW
- ✓ Elevador neumático para facilitar la salida
- ✓ Topes de seguridad para impedir la salida lateral
- ✓ Rodillos especiales para una perfecta adherencia

Equipamiento opcional

Equipamiento opcional	
	Estabilizador de tensión
	Rodillos libres 4x4 autoportantes 6WD
	Rodillos libres de obra civil para vehículos de tracción total
	Comprobador/Limitador velocidad para tacógrafos

Consola final de línea (consultar)

Pruebas Velocímetro

- ✓ Comprobación y valoración de resultados en diferentes velocidades recorridas

Pruebas Odómetro

- ✓ Comprobación y valoración de resultados en diferentes velocidades



Hasta 10 T



Descripción

Los **rodillos libres 6WD** están destinados a la **prueba de velocidad** de vehículos industriales con tracción **4WD** y **6WD**. De esta forma, nuestro equipo completa **las prestaciones del velocímetro** para realizar pruebas de **velocidad** y de **tacógrafo**.

El conjunto se compone de **dos bastidores de acero soldado** sobre los que se montan los rodillos que posibilitan el giro libre del neumático del vehículo.

Cada bastidor tiene hileras de rodillos que permiten el **desplazamiento longitudinal** del conjunto, adaptable a todo el espectro de batallas o distancias entre ejes. Además dispone un **sistema de enclavamiento mecánico** que **restringe el movimiento en las maniobras** para facilitar la entrada, salida y prueba del vehículo.

El equipo dispone de un **rodillo auxiliar** que se ajusta al neumático, limitando la desviación transversal de este cuando se realiza la prueba. Unas **rampas** que se instalan manualmente, **permiten la entrada y la salida** del vehículo.

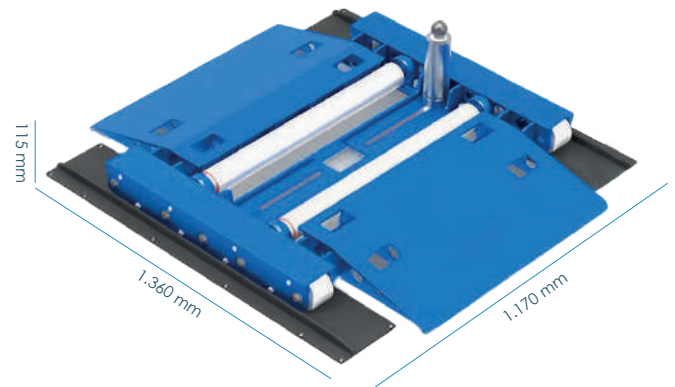

La principal ventaja de los rodillos 6WD es que **no requieren de ninguna obra civil**, con lo que los costes de instalación o de adecuación de la instalación son irrelevantes.

Datos Técnicos y Dimensiones

Carga máxima por eje	10 T
Longitud de los rodillos	800 mm
Diámetro de los rodillos	80 mm
Distancia entre centros de rodillos	310 mm
Dimensiones y peso bastidor	1.170 x 1.360 x 115 mm 130 kg
Peso de las rampas	25 kg

Equipamiento Estándar

- ✓ Bastidor de rodillos 6WD
- ✓ Sistema de bloqueo de seguridad mecánico durante la prueba
- ✓ Rodillos de desplazamiento de teflón anti-desgaste
- ✓ Módulo para ajustar entre ejes del vehículo



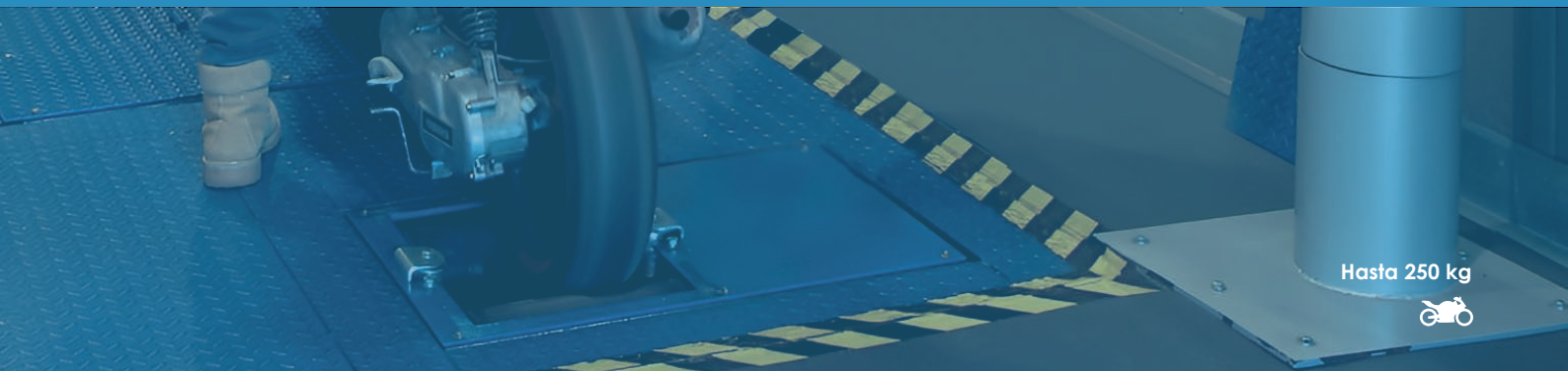

Hasta 250 kg



Descripción

Velocímetro **diseñado para empotrar** o sobre superficie, ideal para la **verificación del tacómetro y limitador de ciclomotores**. Bastidor de acero de alta resistencia ensamblado bajo el sistema exclusivo **"Perfect-fit"**, que caracteriza a todos los bastidores de la marca RYME de una **gran precisión en el ajuste**, evitando a su vez la posibilidad del error humano en el ensamblaje y dando un aspecto inmejorable.

La medida de velocidad se obtiene a través de un **encoder incremental montado sobre el eje del rodillo delantero**. Dada la resolución del encoder se obtiene una **elevada precisión de lectura superior a $\pm 0,1$ km/h**.

La superficie es lisa y revestida de un tratamiento antioxidante que infiere a los rodillos una gran durabilidad.

- ✓ Rodillo trasero desplazable para ajustarse a distintos diámetros de rueda
- ✓ Bastidor para empotrar en el suelo o sobre suelo

Datos Técnicos y Dimensiones

Carga máxima por eje	250 kg
Velocidad máxima prueba	120 km/h
Longitud rodillos	195 mm
Diámetro exterior rodillos	150 mm
Distancia entre ejes de rodillos (3 posiciones)	a) 366 mm b) 308 mm c) 250 mm
Resistencia de rodadura	< 0,1 Nm
Peso equipo	56 kg
Peso plataformas	9 kg

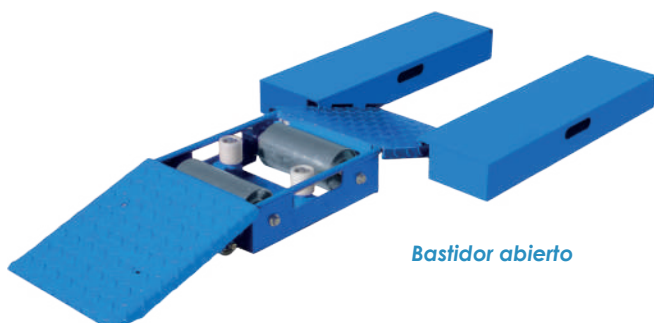

Bastidor abierto



Bastidor empotrado

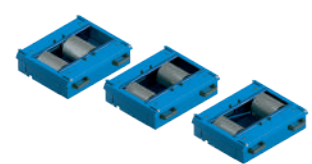

Distancia entre rodillos adaptable

Software

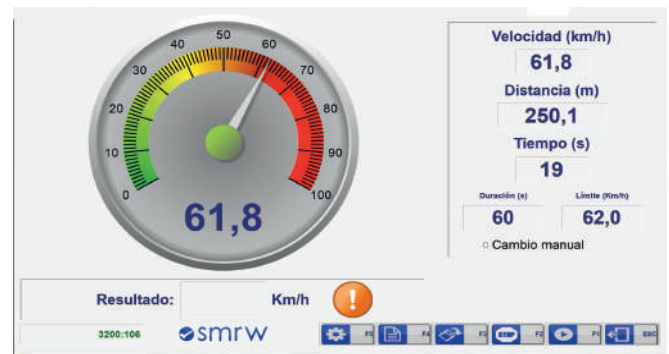

Equipamiento Estándar

- ✓ Velocímetro de ciclomotores
- ✓ Rampas de acceso
- ✓ Plataforma de apoyo para los pies
- ✓ Control electrónico y software SMRW

Equipamiento Opcional

Equipamiento opcional	
	Estabilizador de tensión
	Pinza de sujeción de rueda delantera
	Pinza neumática de sujeción
	Kit masas inercia para calibración
	Rampas / plataforma
	Consola fin de línea (consultar)

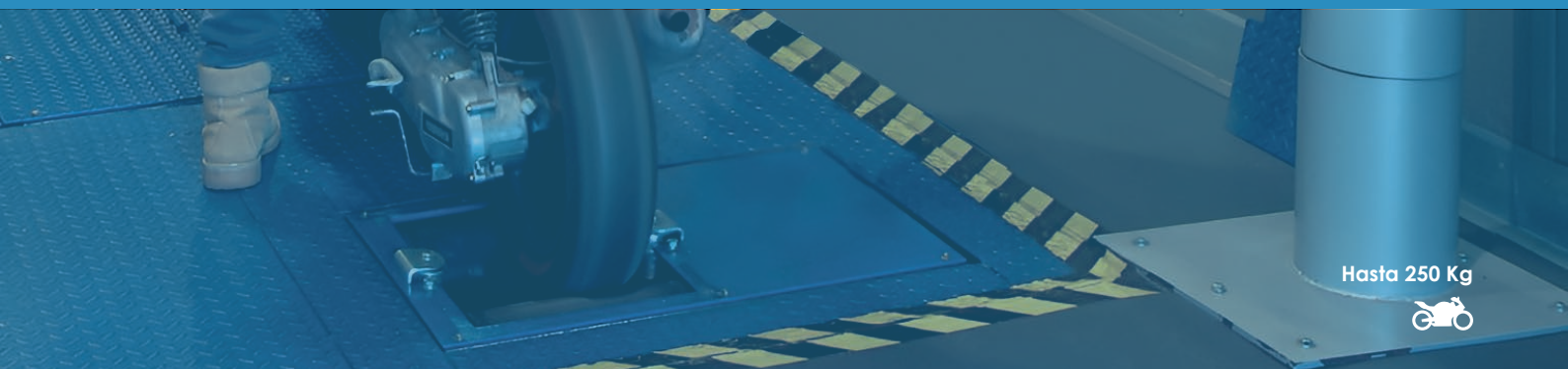

Hasta 250 Kg



Descripción

El Velocímetro **VTC-05** está diseñado para verificar el limitador de velocidad máxima de ciclomotores. La estructura del equipo de Ryme soporta **hasta 250 kg por eje al paso**.

La medida de velocidad se obtiene a través de un sensor de impulsos tomado sobre los rodillos. La superficie de los mismos es lisa y revestida de un tratamiento antioxidante para la correcta realización de la prueba.

Datos Técnicos y Dimensiones

Carga máxima	250 kg
Velocidad máxima de prueba	120 km/h
Longitud de los rodillos	390 mm
Diametro de los rodillos	102 mm
Distancia entre ejes de rodillos	260 mm
Resistencia de rodadura	< 0,1 Nm
Dimensiones equipo abierto	1.575 x 918 x 115 mm
Dimensiones equipo cerrado	500 x 435 x 115 mm
Peso del bastidor Plataforma	41 8 kg
Consumo	Mediante señales

Equipo abierto

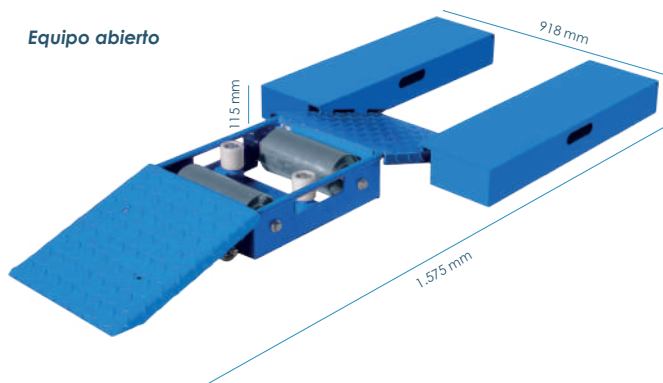

Posición Trolley de Transporte

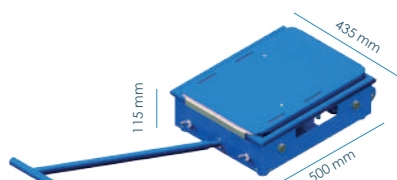

Software

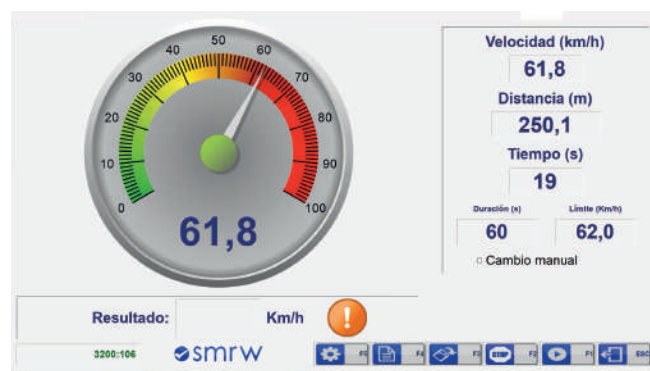

Equipamiento Estándar

- ✓ Velocímetro de ciclomotores
- ✓ Rampas de acceso
- ✓ Control electrónico y software SMRW
- ✓ Plataforma de apoyo para los pies

Equipamiento Opcional

Equipamiento opcional



Estabilizador de tensión

Integración en Frenómetro Portátil FRM II



Pinza de sujeción de la rueda delantera



Pinza neumática de sujeción



Kit masas inercia para calibración

Consola de final de línea (consultar)



Bancos de Emisiones

Vehículos ligeros

- ✓ Banco de emisiones por simulación de aceleración **ASM 2WD**
- ✓ Banco de emisiones por simulación de aceleración **ASM 4WD**

Vehículos pesados

- ✓ Banco de ensayos con opacidad en carga **BD-U**

ASM





Hasta 4 T



Descripción

El **banco de emisiones ASM** para vehículos de tracción **2WD**, puede **prevenir, localizar e investigar problemas de encendido e inyección**, así como **mejorar el consumo de combustible** y medición de las emisiones de gases del vehículo bajo carga.

Durante los ensayos de emisiones, se produce una absorción de la potencia acorde con el estándar ASM mediante un freno eléctrico autorefrigerado por aire. **Está formado por un bastidor monocasco de acero que alberga cuatro rodillos de 350 mm.** Los rodillos delanteros están recubiertos de carburo de tungsteno para mejorar la adherencia del vehículo y evitar el desgaste de los rodillos. **Incluye un freno eléctrico de alta absorción energética.**

Datos Técnicos y Dimensiones

Carga máxima por eje	4 T
Velocidad máx de prueba	70 km/h
Ancho de vía mín / máx	760 - 2.480 mm
Voltaje	400 V 50 Hz
Longitud rodillos	860 mm
Diámetro exterior rodillos	218 mm
Distancia entre ejes rodillos	440 mm
Alimentación neumática	8 bar/min
Conexión	RS232
Dimensiones y peso	3.750 x 1.100 x 500 mm 1.900 kg



La prueba ASM se puede realizar en conjunto con los analizadores de hasta 5 gases.

Desde Worldwide Group, **recomendamos la integración con nuestro Analizador de Gases EIS-5000**, capaz de albergar la prueba con cualquier banco dinamométrico del mundo. Consulta su ficha técnica y opciones.

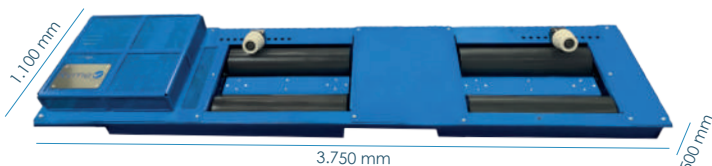

Software



Equipamiento Estándar

- ✓ Banco dinamométrico ASM 2WD
- ✓ Consola de control *
- ✓ Estación meteorológica
- ✓ Freno Foucault
- ✓ Control electrónico y software SMRW
- ✓ Elevador neumático para facilitar la salida
- ✓ Topes de seguridad para impedir la salida lateral
- ✓ Rodillos especiales para una mejor adherencia

* Dependiendo de la integración con nuestra gama de analizadores de gases, la consola de control varía. Consulta la mejor opción para tu centro con nuestro equipo de profesionales

Equipamiento Opcional

Equipamiento opcional	
	Estabilizador de tensión
	Rodillos libres 4x4 autoportantes
	Ventilador para refrigeración
	Palanca calibración ligeros
	Pesa calibración 30 kg
	Consola final de línea (consultar)



Hasta 4 T



Descripción

El **banco de emisiones ASM** para vehículos de tracción **4WD**, puede prevenir, localizar e investigar problemas de encendido e inyección, así como mejorar el consumo de combustible y medición de las emisiones de gases del vehículo bajo carga.

Durante los ensayos de emisiones, se produce una absorción de la potencia acorde con el estándar ASM mediante un freno eléctrico autorefrigerado por aire. **Está formado por un bastidor monocasco de acero que alberga cuatro rodillos de 350 mm.** Los rodillos delanteros están recubiertos de carburo de tungsteno para mejorar la adherencia del vehículo y evitar el desgaste de los rodillos. **Incluye un freno eléctrico de alta absorción energética.**

Datos Técnicos y Dimensiones

Carga máxima por eje	4 T
Velocidad máx de prueba	0 - 300 km/h
Ancho de vía mín / máx	785 - 2.310 mm
Voltaje	400 V 50 Hz
Longitud rodillos	752 mm
Diámetro exterior rodillos	352 mm
Distancia entre ejes rodillos	498 mm
Alimentación neumática	8 bar/min
Conexión	RS232
Escalón de medida	0,1 km/h 0,1 HP
Peso	5.200 kg



La prueba ASM se puede realizar en conjunto con los analizadores de hasta 5 gases.

Desde Worldwide Group, **recomendamos la integración con nuestro Analizador de Gases EIS-5000**, capaz de albergar la prueba con cualquier banco dinamométrico del mundo. Consulta su ficha técnica y opciones.

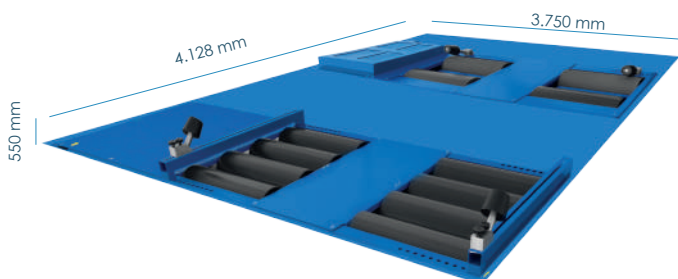

Software

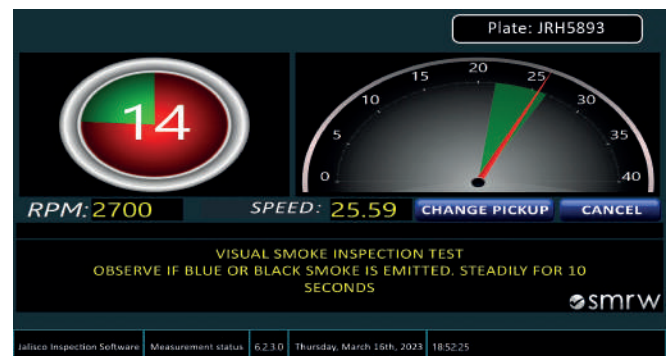

Equipamiento Estándar

- ✓ Banco dinamométrico ASM 4WD
- ✓ Consola de control *
- ✓ Estación meteorológica
- ✓ Freno Foucault
- ✓ Control electrónico y software SMRW
- ✓ Elevador neumático para facilitar la salida
- ✓ Topes de seguridad para impedir la salida lateral
- ✓ Rodillos especiales para una mejor adherencia

* Dependiendo de la integración con nuestra gama de analizadores de gases, la consola de control varía. Consulta la mejor opción para tu centro con nuestro equipo de profesionales

Equipamiento Opcional

Equipamiento opcional



Estabilizador de tensión



Ventilador para refrigeración



Pesa calibración 30 kg

Consola final de línea (consultar)



Hasta 16 T



Descripción

El banco de ensayos con opacidad en carga para vehículos pesados BD-U puede prevenir, localizar e investigar posibles problemas de encendido e inyección, así como mejorar el consumo de combustible y medición de las emisiones de gases del vehículo bajo carga.

Esta formado por un bastidor monocasco de acero que alberga cuatro rodillos. Los rodillos delanteros están recubiertos de carburo de tungsteno para mejorar la adherencia del vehículo y evitar el desgaste de los rodillos.

Datos Técnicos y Dimensiones

Carga máx por eje	16 T
Velocidad máx de prueba	0 - 300 km/h
Ancho de vía mín / máx	820 / 2.680 mm
Escalón de medida	0,1 km/h 0,1 HP
Potencia medible	600 kW / 800 CV
Voltaje	400 V 50 Hz
Longitud rodillos	965 mm
Diámetro exterior rodillos	350 mm
Distancia entre ejes rodillos	504 mm
Alimentación neumática	8 bar/min
Conexión	RS232
Dimensiones y peso	3.785 x 1.012 x 1.000 mm 2.400 kg



La prueba ASM se puede realizar en conjunto con los analizadores de hasta 5 gases.

Desde Worldwide Group, recomendamos la integración con nuestro Analizador de Gases EIS-5000, capaz de albergar la prueba con cualquier banco dinamométrico del mundo. Consulta su ficha técnica y opciones.

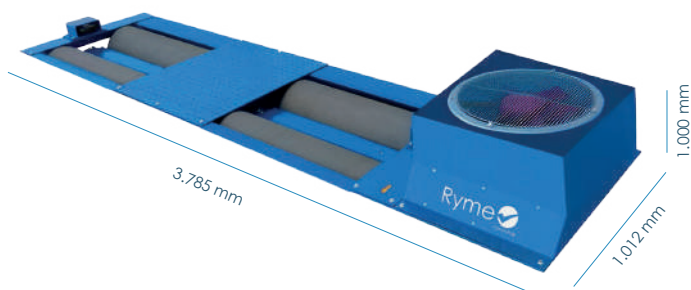

Software

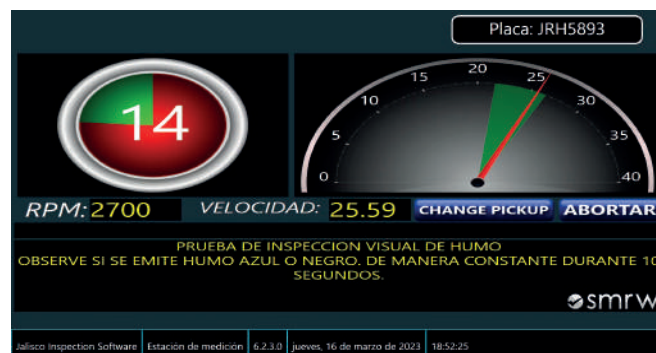

Equipamiento Estándar

- Banco con opacidad en carga BD-U
- Consola de control*
- Módulo analizador de humos
- Estación metereológica
- Control electrónico y software SMRW
- Elevador neumático para facilitar la salida
- Rodillos especiales para una perfecta adherencia

* Dependiendo de la integración con nuestra gama de analizadores de gases, la consola de control varía. Consulta la mejor opción para tu centro con nuestro equipo de profesionales

Equipamiento Opcional

Equipamiento opcional



Estabilizador de tensión



Cuenta rpm y kit de medición rpm

Ventilador para refrigeración

Consola final de línea (consultar)

Regloscopios

Regloscopios

- ☛ Regloscopio Digital **RY-RL**
- ☛ Regloscopio Electrónico **RY-RM**
- ☛ Regloscopio Robotizado **RY-RR**
- ☛ Regloscopio Analógico **RY-5413**
- ☛ Regloscopio Analógico **RY-RAR**

Calibradores

- ☛ **Calibradores** de regloscopios

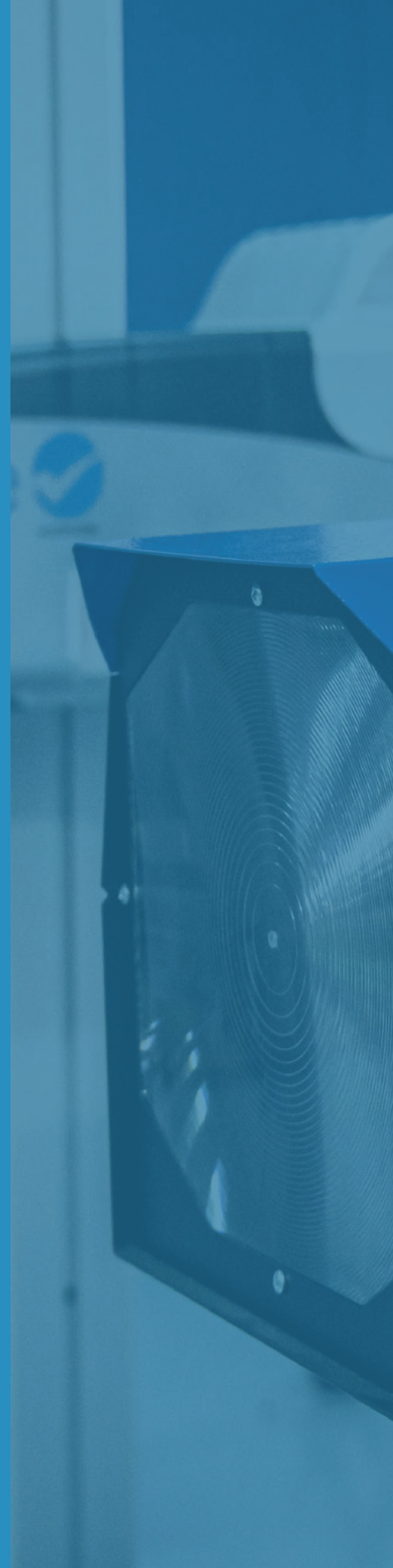



Compatibilidad (-6%)



Descripción

El regloscopio digital RY-RL es apto para la verificación y ajuste de cualquier tipo de faro (mide tanto en % como en cm/10 m la inclinación de los faros). Además de Cumple con las regulaciones CE y cuenta con los estándares TÜV.

Características

- ✓ Mecanismo de regulación en altura con sistema de bloqueo
- ✓ Baterías de Li-Ion con entrada para cargador externo de 230 V AC
- ✓ Fácil desplazamiento gracias a la posición de las ruedas, cuenta con una base robusta anti-vuelco
- ✓ Barra giratoria que permite el giro de 360° y bloqueo en cualquier posición del bloque óptico sobre el eje de la barra

Datos Técnicos y Dimensiones

Luces	HALÓGENO, XENON, LED, CRUCE, CARRETERA, ANTINEBLAS
Ruedas	3 ruedas ajustables
Rango de medida / resolución	0 - 150 kcd / 0,1 %
Altura ajustable regloscopio	mín: 250 mm máx: 1.400 mm
Desviación vertical	- 6 % a + 2 % precisión: ± 0,2 % resolución: 0,1 % error máx: ± 0,1 %
Desviación horizontal	± 6 % precisión: ± 0,2 % resolución: 0,1 % error máx: ± 0,2 %
Conectividad	USB / WIFI / Bluetooth

Equipamiento Estándar

- ✓ Regloscopio digital RY-RL
- ✓ Visor láser
- ✓ Puntero láser
- ✓ Tablet 10"
- ✓ Funda protectora
- ✓ Columna en cm
- ✓ Software SMRW



Software



El regloscopio digital dispone de un software nativo instalado en la tablet de 10" que se comunica directamente con el SMRW en PC.

Equipamiento Opcional

Equipamiento opcional
Regloscopio RY-RL estándar
Regloscopio RY-RL contrapeso autonivelante
Mástil 1.900 mm
Raíl 2 tramos 1.500 mm



Compatibilidad (sin -6%)



Descripción

Comprobador electrónico de faros RY-RM equipado con cámara para un análisis completo de los faros, válido para todo tipo de faros.

Válido para vehículos europeos, americanos y japoneses.

Interfaz a través de display LCD gráfico que, en pocos y simples pasos, guía al operador en la ejecución de la prueba con precisión y simplicidad.

Datos Técnicos y Dimensiones

Luces	LED, BILED, HAZ, LUZ DE CRUCE, XENON, BIXENON, HAZ ANTINEBLA, HALÓGENO Y LUZ INTERMITENTE
Número de ruedas	3
Rango de medida	150.000 cd
Error	± 5%
Conectividad	RS232, WiFi, Bluetooth

Equipamiento Estándar

- ✔ Visor y puntero láser
- ✔ Puertos RS232 y Bluetooth
- ✔ Pantalla táctil de 5,7" y soporte de pantalla reversible
- ✔ Software de comprobación de faros (nativo)
- ✔ Software de control SMRW (PC)

Equipamiento Opcional

Equipamiento opcional	
Sensor de altura	
Conexión LAN	
Sensor de inclinación	
Raíl único	
Doble raíl de suelo	
Doble raíl en obra civil	
Bluetooth simple	



Software SMRW en español



Software Nativo

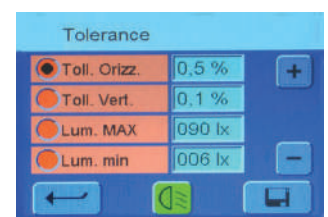



Compatible con



Descripción

El nuevo **regloscopio RY-RR** se ha diseñado para ser utilizado como un **dispositivo de medición automático para la inspección de faros de todo tipo de vehículo**. Concebido para su uso principalmente en **estaciones de inspección de vehículos, talleres y fábricas de automóviles entre otros**.

Funcionamiento muy rápido, a una media de 40'' y solo 25'' con prueba de doble lámpara sincrónicamente.

Gracias a la última tecnología de su **sensor de cámara CCD**, la captura ofrece un **rango más amplio de tonos** (altas luces, tonos medios y sombras) en las imágenes capturadas. Además los sensores CCD crean **imágenes de alta calidad con poco ruido digital y el tiempo de captura y procesamiento de la imagen es inferior** respecto a otros procesadores de cámaras con tecnologías CMOS.

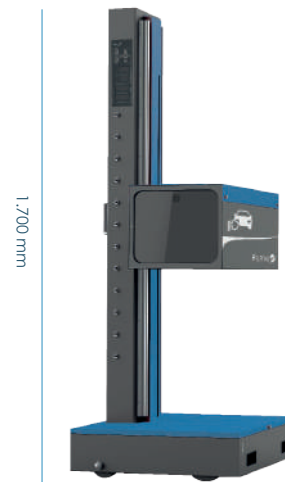

Datos Técnicos y Dimensiones

Luces	LED, XENON, HALÓGENA, LÁSER, POSICIÓN, CRUCE, CARRETERA, ANTINEBLA (op.)
Altura ajustable	mín: 350 mm máx: 1.400 mm
Intensidad luminosa	0 - 120 kcd $\leq \pm 10\%$
Rango de medición	arriba: 400 mm / 10 m abajo: 560 mm / 10 m izda.: 560 mm / 10m dcha.: 560 mm / 10 m
Precisión	± 32 mm / 10 m ($\pm 8\%$)
Alimentación	AC 220 V $\pm 10\%$, 50 Hz $\pm 1\%$
Tª de uso	- 5 °C a +40 °C
Distancia para test	80 a 120 cm
Conectividad	RS232
Dimensiones	800 x 670 x 1.700 mm
Peso	100 kg
Dimensiones raíles	5 m

Software



Equipamiento Opcional

Equipamiento opcional

Calibrador regloscopio RR

Regloscopio RR

Regloscopio RR + Medición luces antiniebla

Equipamiento Estándar

- ✓ Regloscopio automático RY-RR
- ✓ Pantalla LED con interfaz VGA
- ✓ Sensor de cámara CCD alta resolución
- ✓ Raíles para instalación en uelo



Compatibilidad (-6%)



Descripción

Regloscopio analógico con luxómetro digital **fabricado en España.**

Características

- ✓ Apto para la verificación y ajuste de cualquier tipo de faro
- ✓ Indicados tanto para talleres como para centros de inspección técnica (ITV)
- ✓ Pantalla de verificación fija con escala adaptada a normativa ITV (de 0 a -6 %)
- ✓ El equipo se suministra con ajuste de nivel en el pie que permite compensar la inclinación del firme, y un nivel en el bloque óptico para comprobarlo
- ✓ Cómodo desplazamiento gracias a la posición de las ruedas
- ✓ Base robusta anti-vuelco

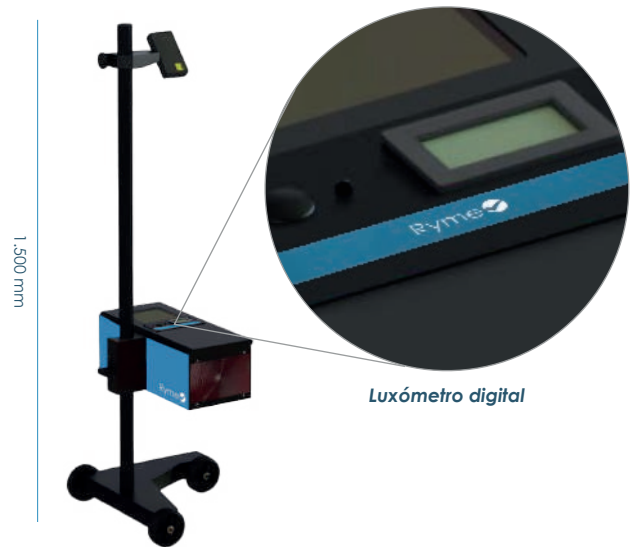

Datos Técnicos y Dimensiones

Luces	HALÓGENO, XENON, LED, CRUCE, CARRETERA, ANTINEBLA
Ruedas	3 ruedas ajustables
Rango de medida	0 - 150.000 cd
Altura ajustable regloscopio	mín: 240 mm máx: 1350 mm
Desviación vertical	0 a -6 %
Precisión	± 0,2 %
Tolerancia	± 0,2 %

SMRW Software



Equipamiento Estándar

- ✓ Regloscopio analógico RY-5413
- ✓ Luxómetro digital
- ✓ Software de control SMRW (PC)

Equipamiento Opcional

Equipamiento opcional	
	Puntero láser
	Mástil 1.900 mm

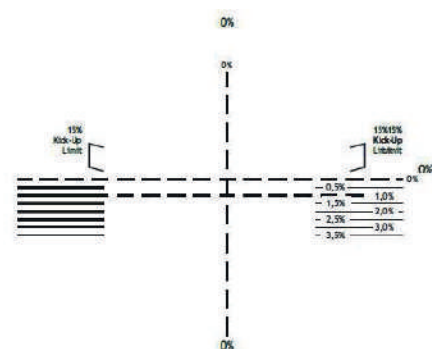

Pantalla fija especial para ITV



Compatibilidad (-6%)



Descripción

Regloscopio RY-RAR con luxómetro digital y panel de verificación graduado para la **lectura de todo tipo de luces**.

Rango de medida inclinación: 0 a -6%

Datos Técnicos y Dimensiones

Luces	HALÓGENO, XENON, LED, CRUCE, CARRETERA, ANTINEBLA
Ruedas	3 ruedas ajustables
Rango de medida	0 - 150.000 cd
Error	± 5 %
Intensidad	klux /1m: 0 - 150 kcd: 0 - 150 lux/25m: 0 - 240
Desviación vertical	0 a -6 %
Desviación horizontal	± 5 cm/10m



Equipamiento Estándar

- ✓ Regloscopio mecánico RY-RAR
- ✓ Luxómetro digital
- ✓ Lente policarbonato
- ✓ Columna en dos tramos

Equipamiento Opcional

Equipamiento opcional

Visor láser

Puntero láser

SMRW Software





Calibrador de regloscopios 809602

Aparato para la verificación y control periódico de los alineadores de luces. Está equipado con una pantalla para el control de voltios, pies de apoyo ajustable en altura, una regla de precisión, un alimentador de 12 V con cable de conexión integrado. La conexión se realiza a través de una interfaz RS232 (clase 1) de 100 m. El kit de Bluetooth se provee en dos versiones diferentes:

025030064

Compuesto por el módulo receptor de PC y módulo transmisor del reglafaro. El kit incluye:

- ✓ 2 módulos Bluetooth
- ✓ 1 cable serie DB9 M/M
- ✓ 1 cable serie DB9 M/F
- ✓ 1 cargador de alimentación PC

025030064

Compuesto por el módulo transmisor del reglafaro. El kit incluye:

- ✓ 1 módulo Bluetooth
- ✓ 1 cable serie DB9 M/M



Calibrador Universal de regloscopios

Calibrador apto para la verificación del regloscopio de vehículos de motor. Se verifican la resistencia, el ángulo de desplazamiento del eje óptico y el ángulo de la línea de corte cerca de la luz. Está equipado con una luz de fuente estándar, un mecanismo de rotación horizontal-vertical, un láser, una fuente de alimentación estabilizada de CC, un voltímetro, ángulo horizontal y vertical y el mecanismo de alineación.

Intensidad luminosa	50 a 800 x 10 2 cd
Ángulo desviación del eje óptico	superior: 3° inferior: 3° izquierda: 3° derecha: 3°
Indicación de error intensidad luminosa	≤ ± 4 %
Repetibilidad intensidad luminosa	≤ ± 1 %
Estabilidad intensidad luminosa	≤ 1,5 % / 10 min
Simetría distribución de luz del calibrador	≤ 10 %
Error de indicación cero del ángulo eje óptico	≤ ± 5'
Error de rango libre del mecanismo de rotación del ángulo eje óptico	≤ 3'
Reajuste del cambio del eje óptico del mecanismo de ajuste horizontal	≤ 3'





Sistemas de Gestión

Softwares

- ✔ Electrónica + Software de Maquinaria **SMRW**
- ✔ e-swift (Software de Gestión Integral)





Consolas Worldwide Group - Donde se aloja el control



1.850 mm

720 mm

420 mm

Consola líneas Ligeros y Motos
Consola estándar para equipos de líneas de ligeros y motos.

Consola líneas Universales
Consola estándar para equipos de líneas universales o de pesados

 Los componentes electrónicos, ordenador y periféricos necesarios para operar con nuestro equipamiento están almacenados en los dos modelos de consola que Ryme Worldwide tiene para tu línea de inspección.

Configura el número de consolas de tu línea de inspección con nuestro equipo comercial acorde a tus necesidades.



1.850 mm

620 mm

510 mm

SMRW - Software Maquinaria Ryme Worldwide



El **Software Maquinaria Ryme Worldwide (SMRW)** es el conjunto de **programas compatibles y oficiales de nuestros equipos de inspección vehicular.**

Nuestro software **se adapta** a cada cliente y legislación tanto en cuestiones técnicas, de apariencia y de uso (siempre bajo presupuesto).

Todos nuestros equipos tienen su **software compatible**, desde la sección de maquinaria hasta los periféricos que lo necesitan.

Ryme worldwide ha conseguido desarrollar un software capaz de sincronizarse con los sistemas de gestión y el software de gestión integrada **e-swift**.

Con el paso de los años, nuestro software ha conseguido una **interfaz más visual**, un **manejo más sencillo** y aspectos de mejora en la **calidad y rapidez** de la inspección, como la posibilidad de **detección automática del vehículo**, la posibilidad de integrarlo con líneas de inspección o en mejoras de la conectividad entre las diferentes máquinas de la línea de inspección.



e-swift - electronic-software Worldwide integrated fast test

Nuestro **software de Gestión Integral** es una aplicación personalizada y diseñada para centros de inspección de vehículos. e-swift **gestiona cada equipo Ryme de la línea de inspección y su proceso** como parte de la propia línea integrada, con el fin de proporcionar una **inspección más rápida, más precisa y alejada del fraude**.

El e-swift se basa en la idea de ofrecer una **solución sencilla, fácil de usar, transparente y sin contratiempos**. De este modo hemos creado una herramienta que proporciona todas las funciones necesarias en el formato más sencillo posible, para aumentar la productividad de los centros de inspección.

El software incluye una **guía al examinador** durante todo el proceso de inspección e indica las tareas en cada momento. Los datos pueden ser introducidos automática o manualmente, **se cotejarán con los registros y las bases de datos disponibles para comprobar su exactitud a tiempo real**.

e-swift analizará los datos y los resultados de las pruebas en busca de irregularidades basándose en la información en relación con las normativas o los límites definidos previamente.

 Nuestro e-swift es altamente personalizable en interfaz y funcionalidades para ajustarse a las preferencias y normativas de cada centro de inspección y país.

Características

- ✔ Interfaz sencilla de utilizar y con aspecto moderno
- ✔ Funcionamiento más rápido que en un sistema tradicional
- ✔ Aumenta la productividad del centro
- ✔ Más seguro
- ✔ Alta capacidad de personalización
- ✔ Diseño responsive en diferentes formatos/dispositivos
- ✔ Posibilidad de comunicación con la entidad reguladora

Comunicación bidireccional entre el servidor del centro con cada línea y consolas de equipamiento

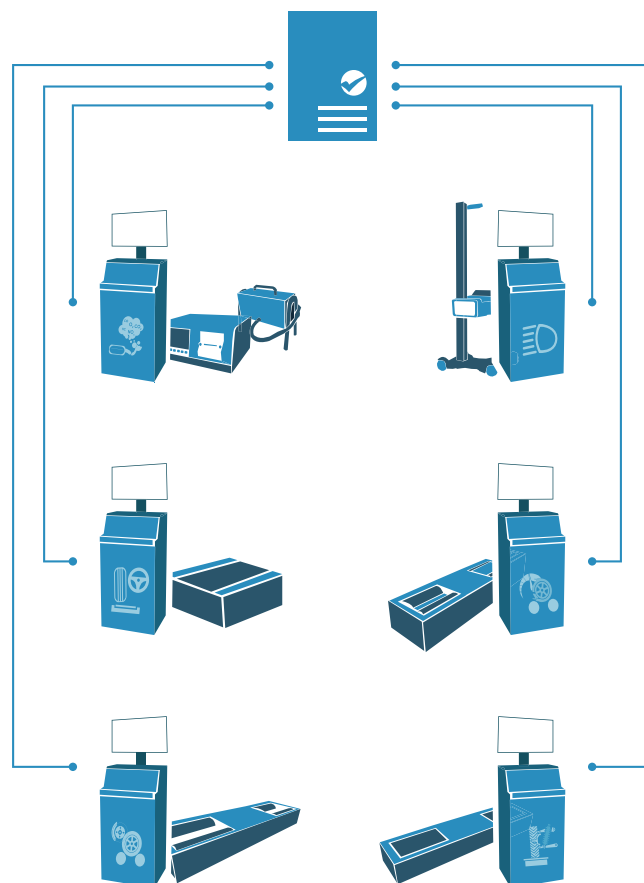

Procedimiento

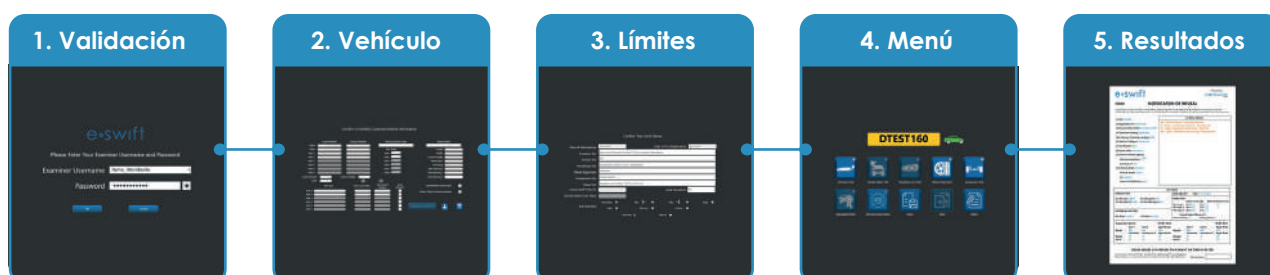



Los 5 pasos de tu prueba de alto rendimiento

1. Validación

El primer paso del recorrido por el software es la **pantalla de inicio de sesión**, en la que el examinador debe introducir su nombre de usuario y contraseña para poder iniciar el procedimiento.

Los usuarios registrados en el e-swift son regulados por un **sistema de permisos y roles** totalmente configurables a decisión del centro de inspección. La información del examinador a cargo de la prueba será mostrada durante todo el proceso.

Possibilidad de registro biométrico con lector de huellas.

2. Selección y datos del cliente y vehículo

Una vez iniciada la sesión, se despliega el **menú de selección de vehículo** para la inspección y los que ya la han realizado, en el que aparece una lista de los vehículos citados para el día, mostrando matrícula, hora y tipo de vehículo, entre otros datos.

Una vez seleccionado el vehículo para realizar la prueba mediante el botón **"Call Forward"**, el cual desplegará un menú con las líneas disponibles del centro. Posteriormente el software cambiará al panel de **información del cliente y del vehículo** (este formulario es personalizable en base al tipo de vehículo o preferencias del centro), donde se muestran todos los datos técnicos y administrativos.

Estos datos solo serán manipulables por ciertos roles, ya que **la información se extrae directamente de la base de datos de la entidad reguladora**. El e-swift cuenta con un sistema de alertas si detecta alguna irregularidad en la información recibida.

En esta pantalla el examinador tiene la opción de agregar un comentario pulsando el botón **"Examiner Comments"**. Esta información se guardará pero no será impresa.

3. Límites del test

Una de las características más importantes del e-swift es la **capacidad de adaptación de las pruebas**. Una vez contrastada la información del vehículo, el software pasa a la **pantalla de límites**, la cual permite al examinador ajustar los **límites de cada prueba de acuerdo a las legislaciones pertinentes, al tipo de vehículo, año, tamaño, peso, combustible...**

Esto hace que nuestro software sea una de las soluciones informáticas más versátiles de gestión de centros.

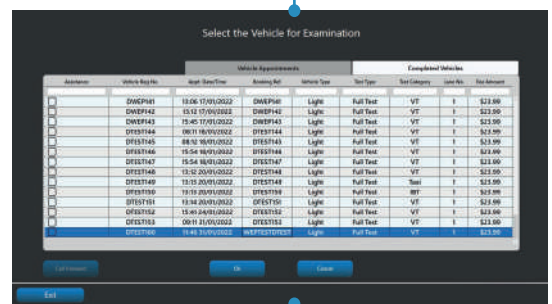
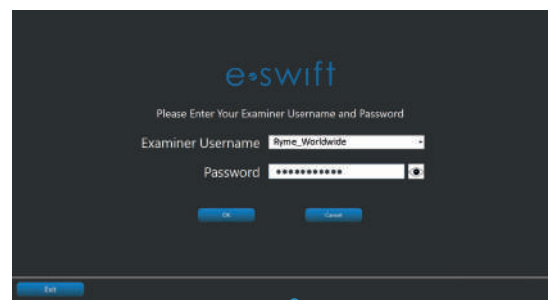



4. Menú principal

Una vez definidos los límites de cada prueba el software mostrará la pantalla de **menú principal para dar comienzo con la inspección del vehículo**. En este menú puedes navegar hacia los apartados anteriores, por lo que **toda la información puede ser consultada durante cualquier momento** de la prueba.

Los iconos de las diferentes pruebas a realizar son desplegados en el centro del menú con un **indicador** en la parte superior izquierda que indica el **estado de la prueba** correspondiente:



Prueba no realizada
 Prueba superada
 Prueba superada con defectos menores
 Prueba no superada

En el menú también se muestra el tipo de vehículo que se está inspeccionando, si es un vehículo ligero o un vehículo pesado, y su matrícula (en caso de ser un vehículo pesado con un remolque con matrícula propia, se mostrarán ambas placas). Las **diferentes pruebas** a realizar también son **personalizables a la preferencia del centro**.

Una vez terminadas todas las pruebas, el software desplegará automáticamente un **pequeño resumen del resultado de todas las pruebas** durante 5 segundos y luego volverá al menú principal. Posteriormente el examinador podrá acceder al apartado de "Vehicle Defects" para realizar una **inspección visual** del vehículo, localizar y categorizar dichos defectos en el software.

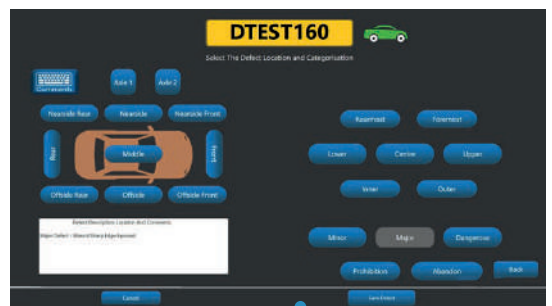

5. Resultados/Impresión de la prueba

En **cualquier momento** durante el proceso de la prueba, el examinador puede seleccionar el icono "Test Complete/ Print " en el menú principal. Una vez seleccionado, el software llevará al examinador a la **pantalla "Test Complete"**, que presentará **tres opciones**:

- ✔ **"No"**: el software vuelve automáticamente al **menú principal**.
- ✔ **"Print Preview"**: Al hacer clic en este botón, los documentos correspondientes **se mostrarán en la pantalla mediante un visor de PDF**, que también permitirá al usuario ampliar y reducir el documento si es necesario.
- ✔ **"Yes"**: una vez seleccionado "Yes" en esta pantalla, el software pedirá al examinador que seleccione la ubicación de la impresora con las opciones de las impresoras conectadas. Una vez que el examinador seleccione la impresora y haga clic en el botón "Aceptar", los **documentos de la prueba se imprimirán** en esa ubicación. Con esta acción la prueba llega a su final.

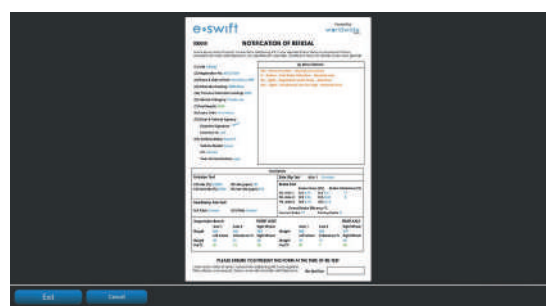
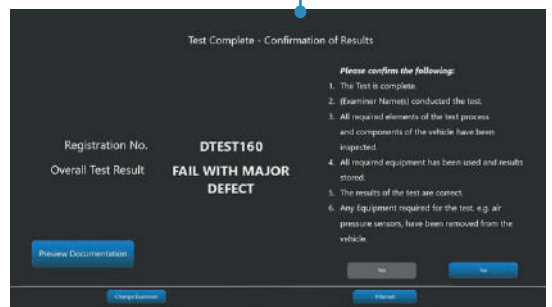



Periféricos

- ✔ Sonómetro Integrador **SC-250 Clase 1**
- ✔ Sonómetro Integrador **SC-202 Clase 2**
- ✔ Verificador de taxímetros por GPS **COM-05-00030**
- ✔ Cuenta rpm Universal **RY-3**
- ✔ Cuenta rpm Universal **868800**
- ✔ Cuenta rpm para Motos **COM-05-03001**
- ✔ Comprobador limitador de velocidad de tacógrafos **RY-400 V2**
- ✔ **EOBD Pro**
- ✔ Medidor de intensidad de tintado de lunas **RY-900**
- ✔ Detector de Fugas **RY-GA-12**
- ✔ Manómetro inflador de neumáticos **RY-AIRFORCE II**
- ✔ **Infladores** portátiles
- ✔ Comprobadores de Enchufes de Remolques **12V/24V**
- ✔ Decelerómetro **Brakecheck**
- ✔ Medidor de presión de puertas **83500N**

RPM

EOBD

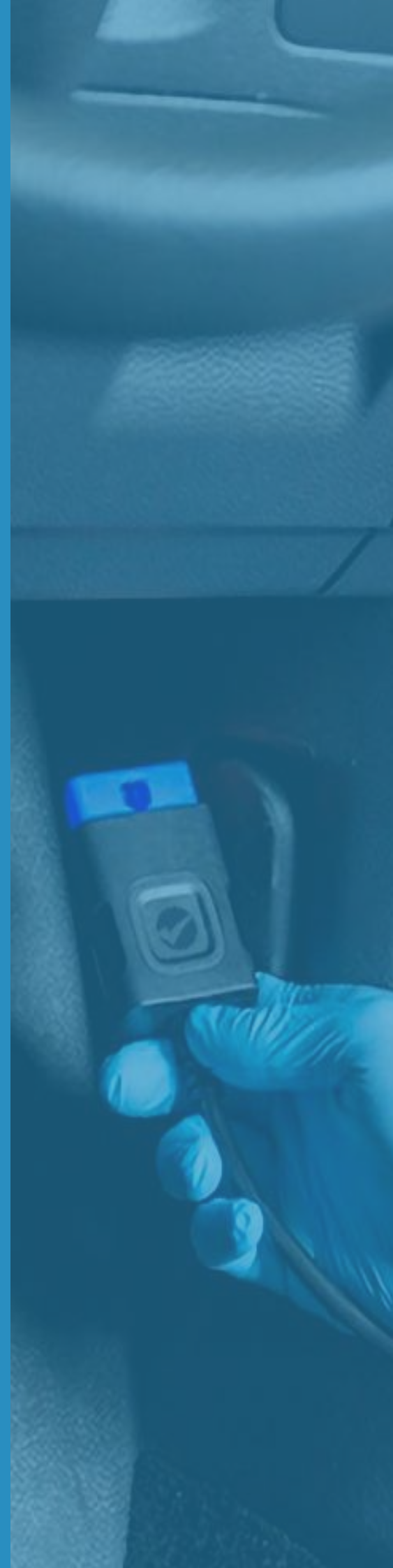



Clase 1



Descripción

El SC-250 es un sonómetro de clase 1 ampliable a **anali-zador de espectro por bandas**. Es el primer sonómetro in-tegrador con protocolos de medición por lo que **simpli-fica al máximo el proceso para obtener los resultados**.

Equipamiento Estándar

- ✓ Sonómetro SC-250
- ✓ Funda protectora
- ✓ Software nativo del equipo + Software SMRW

Datos Técnicos y Dimensiones

Detector de pico Lpeak	Tiempo de subida < μ 75
Resolución	0,1 dB
Error máximo por influencia presión estática	0,4 - 0,9 dB
Error máximo por influencia temperatura	0,5 dB
Error máximo por influencia humedad	0,5 dB
Comunicación	vía Bluetooth, USB C, AC
Dimensiones y peso	296 x 85 x 26,5 mm 358 g (con pilas)



Software



Márgenes de medición y ruidos

PONDERACIÓN FRECUENCIAL Y TEMPORAL		
Clase según ICE 61672	Clase 1	
Ponderación Frecuencial	A, C y Z	
Ponderación Temporal	F, S y I	
Pond A (dB)	Pond C (dB)	Pond Z (dB)
MARGEN DE MEDICIÓN (LF, LS, LI, LT Y LT)		
16,5 - 137,0	16,3 - 137,0	19,9 - 137,0
MARGEN LINEAL (LF, LS, LI, LT Y LT)		
23,5 - 137,0	23,3 - 137,0	26,9 - 137,0
MARGEN PARA FUNCIONES LPEAK		
-	55,0 - 137,0	-
RUIDO ELÉCTRICO		
10,2	11,2	16,4
RUIDO TOTAL A 20° C		
16,5	16,3	19,9

Equipamiento Opcional

Equipamiento opcional	
	Calibrador sonómetro
	Trípode de sujeción
	Cable prolongador 10 m
	Cable prolongador 30 m
	Sonómetro + calibrador + maleta de transporte



Clase 2



Descripción

El SC-202 es un sonómetro de clase 2 ampliable a analizador de espectro por bandas de octava y bandas de tercio de octava que mide todos los parámetros simultáneamente con todas las ponderaciones frecuenciales y temporales.

Equipamiento Estándar

- ✓ Sonómetro SC-202
- ✓ Funda protectora
- ✓ Software nativo + software SMRW

Datos Técnicos y Dimensiones

Detector de pico Lpeak	Tiempo de subida <math>< \mu 75</math>
Resolución	0,1 dB
Error máximo por influencia presión estática	0,7 - 1,6 dB
Error máximo por influencia temperatura	1,0 dB
Error máximo por influencia humedad	1,0 dB
Comunicación	vía Bluetooth, USB C, AC
Dimensiones y peso	296 x 85 x 26,5 mm 358 g (con pilas)



Software



Márgenes de medición y ruidos

PONDERACIÓN FRECUENCIAL Y TEMPORAL		
Clase según ICE 61672	Clase 2	
Ponderación Frecuencial	A, C y Z	
Ponderación Temporal	F, S y I	
Pond A (dB)	Pond C (dB)	Pond Z (dB)
MARGEN DE MEDICIÓN (LF, LS, LI, LT Y LT)		
16,5 - 137,0	25,5 - 137,0	33,3 - 137,0
MARGEN LINEAL (LF, LS, LI, LT Y LT)		
30,5 - 137,0	34,1 - 137,0	38,3 - 137,0
MARGEN PARA FUNCIONES LPEAK		
-	55,0 - 140,0	-
RUIDO ELÉCTRICO		
12,7	12,5	17,7
RUIDO TOTAL A 20° C		
25,5	29,1	33,3

Equipamiento Opcional

Equipamiento opcional	
	Calibrador sonómetro
	Trípode de sujeción
	Cable prolongador 5 m
	Cable prolongador 10 m
	Sonómetro + calibrador + maleta de transporte



Descripción

El COM-05-00030 un sistema creado para la **verificación de las tarifas en todo tipo de taxis**, incluyendo los vehículos equipados con los sistemas más actualizados del mercado.

El Verificador de taxímetros por **GPS** mide la **velocidad**, la **distancia** realizada y el **tiempo** de funcionamiento.

Los datos se obtienen **evaluando el comportamiento del vehículo en la carretera**. El medidor localiza automáticamente los **satélites**, analiza el tiempo y la posición, estimando así, tanto el **espacio recorrido** como la **velocidad del vehículo**.

Datos Técnicos y Dimensiones

Dispositivo	
Dimensiones y peso	110 x 55 x 32 mm 500 g
Maletín	230 x 190 x 55 mm
Pantalla	LCD RGB
Velocidad mín/Máx	40 / 120 km/h
Mantenimientos	No necesarios
Tiempo de medición	Instantáneo
Slot para tarjeta de memoria	Sí
Parametrización mediante prueba ENAC: anulación de la prueba en caso de incumplimiento de velocidades mínimas y máximas y bajo unas calidades de señal dentro de rango	
Tolerancia	± 2 %
Compatibilidad tracción vehículos	Delantera, trasera, total, con ESP, TCS, ABS, etc.
Receptor vía GPS	
Dimensiones y peso	40 x 50 x 100 mm 100 g
Soporte magnético para una correcta fijación	
Compatibilidad	NEO-6 y NEO-7
Dilución de la precisión (DOP)	PDOP
Condiciones ambientales	-40 a +80 °C

Software

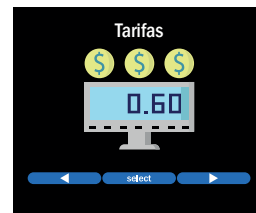

Equipamiento Estándar

- ✓ Verificador de taxímetros GPS
- ✓ Receptor GPS vía satélite
- ✓ Software PC
- ✓ Conector/cargador a PC vía USB tipo C
- ✓ Tarjeta de memoria externa
- ✓ Maletín de transporte





Compatible con



Descripción

Dispositivo para **detección de revoluciones y temperatura motor** que trabaja también como **scantool**. De esta forma el mecánico utiliza un **único instrumento para realizar ambas pruebas**.

Es un cuentarrevoluciones universal pensado **tanto para el uso en vehículos ligeros como pesados**. Equipado con **dos sistemas de adquisición de datos: Ripple batería o a través de cable OBD**. Además está la posibilidad opcional de utilizarlo con **pinza de inducción** o con **sensor piezoeléctrico**. Soporta los protocolos EOBD: **ISO9141, KW2000, PWM, VPW, CAN BUS** y el más reciente **WWH-OBD**. Gracias a su interfaz puede detectar los datos de **tres formas distintas: a través de la pinza de inducción y sensores piezo, a través de micrófono y residuo de señal de batería** o directamente de la **toma OBD** (para los vehículos dotados con tal protocolo).

En caso que se realice la detección de revoluciones y de la temperatura motor a través de esta última modalidad, el instrumento **permite realizar la prueba sin abrir el capó** del motor, ya que puede conectarse y detectar los datos a través del protocolo EOBD.

El RY3, además puede utilizarse en **modalidad scantool**; conectado a la toma **EOBD**, trabaja como **lector de parámetros** previsto para este estándar, tal como dicen los nuevos procedimientos de control de las emisiones.

Equipamiento Estándar

- ✓ Tacómetro universal RY3
- ✓ Pinzas de alimentación (lectura ROM mediante rizado alternador)
- ✓ Micrófono
- ✓ Cable OBD
- ✓ Receptor Bluetooth



Datos Técnicos y Dimensiones

Conexión	Bluetooth
Procesador	MB90F591 16 MHz
Alimentación externa	8 / 32 V
Detección gasolina y diesel por la batería	12 V DC y 24 V DC
Detección analógica gasolina	Pinza inducción
Detección analógica diesel	Pinza piezoeléctrica
Detección EOBD	ISO9141-2 ISO14230 SAE J1850 PWM SAE J1850 VPW CAN ISO11898
Tª funcionamiento	-5 °C / +40 °C
Tª almacenamiento	-20 °C / +60 °C
Humedad defuncionamiento	10 % / 80 % sin condensación
Dimensiones y peso	155 x 162 x 63 mm 800 g



Compatible con



Descripción

El **Cuenta rpm Universal 868800** permite la **medida** de manera simple y precisa del **número de revoluciones y la temperatura del aceite** de todos los vehículos con motores diesel o gasolina.

El equipo puede **funcionar de forma autónoma**, ya que incorpora un display o en conexión al PC vía RS232, USB, o Bluetooth (opcional).

Especificaciones

- ✓ Enganche para pinza de inducción
- ✓ Dos canales de medida de rpm independientes
- ✓ Salida impulso rpm
- ✓ Selección de tipo de motor entre 2/4 tiempos
- ✓ Selección de nº de cilindros entre 1/12

Equipamiento Opcional

Equipamiento opcional

Sonda antena motor

Sonda imán universal y ligeros

Sonda imán para motos



Cable alargador alimentación 2 m



Cable alargador alimentación 6 m



Cable alimentación mechero

Adaptador AC USB



Cable comunicación RS 232



Cable alargador para sensor rpm



Cable alargador para sonda temperatura PT100

Sensor magnético por acelerómetro



Equipamiento Estándar

- ✓ Cuenta rpm universal 868800
- ✓ Cable de comunicación USB con le PC de control
- ✓ Cable de alimentación en conjunto con el RY8800/A/USB
- ✓ Maletín de transporte

Datos Técnicos y Dimensiones

Medida	Rango	Resolución
Resolución	200 - 19.990 rpm	10 rpm
Tª	0 - 200 °C	1 °C
Alimentación	de 10 a 34 VDC	
Posibilidades Alimentación	Batería del vehículo Mechero (opcional) Alimentador (opcional)	
Consumo	0,5 A	
Dimensiones	200 x 120 x 45 mm	
Peso	500 g	

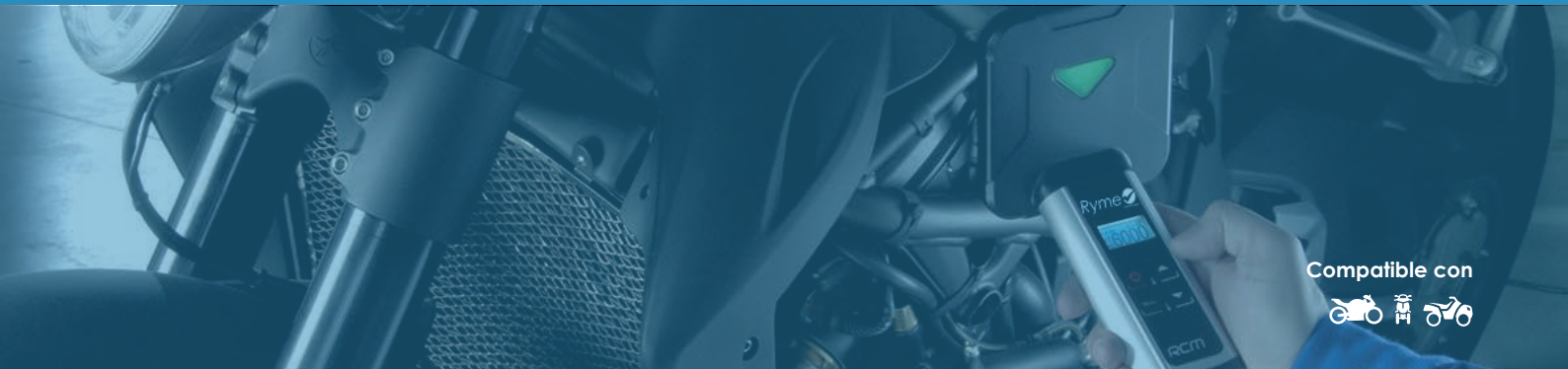

Descripción

El Cuenta rpm **COM-05-03001** ha sido diseñado para ser **utilizado en motos y motocicletas** por centros de inspección técnica y talleres, facilitando al insector la realización de los distintos test, de forma rápida y fácil y la realización de controles previos a la prueba.

Incorpora una **tecnología de medición patentada** que garantiza un **análisis en las diferentes pruebas**, muy recios y fiable, conforme con las **últimas normas de control de emisiones y ruido**.

Datos Técnicos y Dimensiones

Conexión	USB
Display	LCD retroiluminado 64 x 128 mm
Alimentación	Batería litio 3,75 - 1.000 mAh
Rango de medida	0 - 9.990 rpm
Autonomía	7 h en medición continua
Sonda de temperatura	- 20 a 200 °C
Error de medición	50 rpm ó 3 %
Tª funcionamiento	-10 a 50 °C
Tª almacenamiento	-20 a 60 °C
Tª con batería en carga	0 a 45 °C
Humedad de funcionamiento	10 a 80 % sin condensación
Dimensiones y peso	204 x 110 x 117 mm 270 g



Equipamiento Estándar

- ✔ Cuenta rpm inalámbrico
- ✔ Soporte de suelo
- ✔ Cargador
- ✔ Maletín de transporte
- ✔ Software SMRW para envío y análisis de datos
- ✔ Receptor USB

Funcionamiento

Gracias a la **integración con nuestro software** de control y recepción de datos, podremos **visualizar y almacenar los datos** de forma segura, fácil y rápida a nuestro sistema de gestión o base de datos.

No necesita cables y se autoalimenta con baterías recargables; las configuraciones del número de cilindros y número de tiempos del motor se realizan a través del teclado, la lectura de las revoluciones se realizan sobre su práctico display gráfico.

Necesita el sonómetro SC-250 o SC-202 para funcionar correctamente.

Permite la medición del número de revoluciones sin tener que conectar cables y sensores a la moto, garantizando así facilidad y la reducción del tiempo de realización de la prueba por parte del taller/centro de inspección autorizado.



100 %
Inalámbrico y
sin contacto



Compatible con



Descripción

Calibrador y programador para todos los **tacógrafos analógicos y digitales**, principalmente usado en las estaciones de inspección de vehículos para la **comprobación del limitador de velocidad en los tacógrafos**.

- ✔ Factor de medida "W" (Manual y fotocélula)
- ✔ Factor de medida "K"
- ✔ Configurador de parámetros
- ✔ Prueba en banco (manual y automática)
- ✔ Prueba del cuentakilómetros
- ✔ Lectura del DTC's (sólo para instaladores)
- ✔ Emparejamiento del sensor (KITAS)
- ✔ Prueba del reloj

Datos Técnicos y Dimensiones

Conexión	Bluetooth
Display	Retroiluminado LCD
Alimentación	9 - 30 V AC
Fabricado en ABS (IP40)	
Corriente de alimentación	12 mA
Tª funcionamiento	0 - 70 °C
Dimensiones	150 x 100 x 45 mm
Peso	155 g
Memoria flash interna	



Software

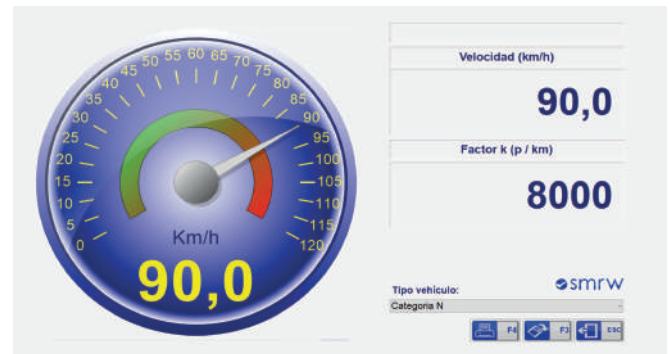

Equipamiento Estándar

- ✔ Limitador de velocidad RY-400 V2
- ✔ Receptor Bluetooth
- ✔ Batería
- ✔ Cargador de mechero
- ✔ Fuente de alimentación 12V
- ✔ Cable 1319 para ITV
- ✔ Cable 1318, cable CD plano test 1314
- ✔ Maleta de transporte
- ✔ Software SMRW de recogida, análisis y envío de datos

Tacógrafos Soportados



Equipamiento Opcional

Equipamiento opcional

Certificado de calibración ENAC



Compatible con



Descripción

Dispositivo **EOBD Pro de Ryme Worldwide**, desarrollado específicamente para la **inspección ITV y adaptado a la versión 7.70 del manual de ITV**.

Esta última versión considera obligatorias dos nuevas funciones por primera vez en la historia:

- ✓ Inspección del sistema de llamadas de emergencia (eCall)
- ✓ Recopilación de datos del OBFCM (On-Board Fuel Consumption Meter)

Datos técnicos

Comunicación con todos los sistemas de gestión de ITV

Actualizaciones gratuitas

100 % compatible con las redes vehiculares

Gran fiabilidad en la lectura de códigos

Simplificación del software para analizar las funcionalidades exigidas por la normativa ITV

Timing de inspección optimizado

Cumplimiento NT6

Protocolos soportados

- J1850 PWM
- J1850 VPW
- ISO 9141
- ISO14230 (KWP 2000)
- CAN ISOTP (ISO 15765 / SAE J2480)
- WWH-OBD



Equipamiento Estándar

- ✓ Dispositivo EOBD
- ✓ Alargador para posiciones difíciles
- ✓ Software SMRW para envío y análisis de datos

Funcionalidades

Estado MIL

Lectura VIN

km/h con MIL encendido

km/h desde borrado de códigos

Ubicación toma de diagnóstico

Lectura de códigos de error con descripción de los mismos

Parámetros a tiempo real

Ciclos de conducción desde borrado de código

Adaptador bluetooth para PC

Equipamiento optimizado para



Talleres pre





Compatible con



Descripción

El Medidor de tintado de lunas RY-900 **mide con precisión la transmisión de luz** a través de cualquier tipo de ventana del vehículo. El RY-900 ayuda a verificar el cumplimiento de los reglamentos de vehículos. **Cumple con la normativa ISO 3538:1996.**

Gracias al medidor de intensidad de lunas podemos **controlar y evitar fácilmente que los vehículos circulen con tintados ilegales.**

Los requisitos mínimos para vehículos modernos en algún país son **transmisiones de luz del 75% para el parabrisas y el 70% para el frontal de las ventanas laterales.**

Datos Técnicos y Dimensiones

Pantalla	LED 0 - 100 % Display
Voltaje	6 V DC (4 x 1,5 V / AAA)
Tª funcionamiento	-10 °C a +50 °C
Humedad relativa	0 - 80 % sin condensación
Vida de la batería	200 tests (en condiciones normales)
Dimensiones	170 x 85 x 35 mm
Peso	500 g
Precisión	± 2 %

Modo de uso simplificado

El medidor de intensidad de tintado de lunas se usa **alineando el transmisor y el receptor en lados opuestos del cristal** y luego presionando el botón 'Enter'.

El medidor **emite entonces un haz de luz a través del cristal que se detecta por su sonda receptora en el otro lado.** A continuación, la unidad muestra el **porcentaje de transmisión de luz que ha pasado por el cristal.**

La lectura puede grabarse **manualmente o imprimirse** utilizando la impresora portátil (opcional) para posibles pruebas judiciales.

Para la verificación de los datos se requiere una calibración anual obligatoria en algún país.

Equipamiento Estándar

- Medidor intensidad tintado de lunas

Características

- Muy fácil de usar
- Ligero y compacto
- Pantalla de fácil lectura
- Compensa los diferentes tipos de cristales
- Apagado automático
- Fuente propia de luz independiente

Equipamiento Opcional

Equipamiento opcional



Impresora de infrarrojos

Impresora de infrarrojos + cargador

Maletín de transporte

Rollo extra impresora (10 unidades)



Medidor + impresora + maletín





Compatible con



Descripción

El Detector de Fugas RY-GA-12 **es un dispositivo móvil y de fácil manejo**. Este dispositivo mide gases combustibles y genera una **alarma sonora** y por vibración en el momento que detecta un **gas inflamable**. Gracias a la **sonda semi rígida** del detector de fugas es posible orientar el sensor hacia prácticamente **cualquier posición** y medir en lugares de difícil acceso.

Gracias a ello, el detector de fugas es una herramienta ideal para detectar la presencia de fuga de gases (comprobación de sistemas en la inspección de la fábrica, comprobación de motores y tuberías o conducto de gases). **No es necesario ajustar manualmente el detector de fugas de gases combustibles, pues este dispositivo se calibra automáticamente.**

Equipamiento Estándar

- ✓ Detector de fugas
- ✓ Sonda



Datos Técnicos y Dimensiones

Dispositivo	
Gases detectables	Acetaldehído, amoníaco, benceno, etano, etanol, etileno, formaldehído, hexano, isobutano (metilpropano), metano, propano, xileno, sulfuro de hidrógeno, tolueno, hidrógeno.
Rango de medición (Concentración)	Baja: 0 - 1.000 ppm Alta (sólo metano): 0 - 10.000 ppm
% LEL	0 - 20 % LEL
Alarma acústica	85 dB
Sensibilidad	< 10 ppm (sólo metano)
Intervalo de medición	< 2''
Pantalla	LCD con gráfico de barras
Calibración	Automática
Tiempo de calentamiento	40''
Alimentación	Acumulador Polímero Ion-Litio 18500 3,7 V
Tiempo de carga completa	2,5 h
Duración carga completa	8 h
Adaptador de red	Input: 100 -240 V, 50 - 60 Hz 0,2 A Output: 5 V 1 A
Desconexión automática	Tras 10 min o batería baja
Sonda	
Tipo	Semirígida
Longitud	500 mm
Diámetro cabezal	24 mm
Duración del sensor	5 años aprox.



Manómetro inflador de neumáticos RY-AIRFORCE II

Ryme 
worldwide

Compatible con



Descripción

La nueva pistola infladora **RY-AirForce II** cumple el **RD244/2016** y la **Ley 32/2014 de metrología, Orden ICT/155/2020** por la que se regula el control meteorológico.

Su diseño robusto y ligero se ha mejorado aún más con un **cuerpo de nailon** y una nueva **entrada metálica**, que lo hace ideal para cualquier tipo de entorno.

Con una **pantalla de fácil manejo** para un inflador rápido y sin problemas, este manómetro cuenta con las homologaciones y certificaciones **BS EN 12645:2014**.

Cuenta con un **dial mecánico de alto rendimiento** con homologaciones para cumplir la última norma industrial **EC86/217**.



Datos Técnicos y Dimensiones

Dimensiones	250 x 110 mm
Peso	350 g
Tª funcionamiento	-20 / +60 °C
Rango humedad uso	Hasta 95 % RG sin condensación
Precisión de lectura	0,1 bar / 2 psi / 10 kPa
Presión máxima de entrada	15 bar / 218 psi / 1.500 kPa
Rango de inflado	0 - 12 bar / 170 psi / 1.200 kPa
Caudal del inflado	Máx. 910 l/min @ 13 bar de suministro

Equipamiento Estándar

- ✔ Manómetro inflador

Características

- ✔ Diseño moderno
- ✔ Más ligero
- ✔ Resistente a golpes
- ✔ Nueva función de asa de nailon
- ✔ Entrada metálica de serie
- ✔ Tubo de Bourdon en cobre para aumentar la robustez
- ✔ Diseño de válvula directa que aumenta los índices de inflado y desinflado
- ✔ Dispositivo giratorio y colgante incorporado
- ✔ Escalas en bar, psi y kPa



Compatible con



Sistema de carga de aire automático - 1863.D / 1863R-1864R

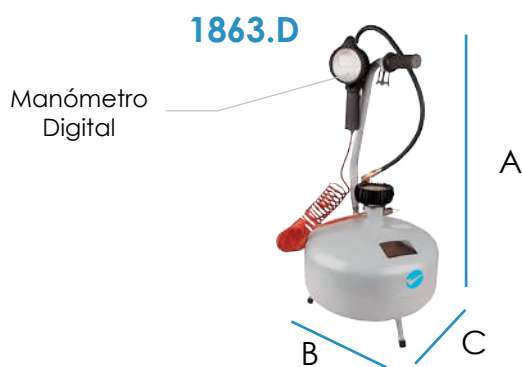

	1863.D	1863R	1864 R
Dimensiones	A: 700 mm B: 325 mm C: 296 mm	A: 690 mm B: 350 mm C: 340 mm	A: 690 mm B: 350 mm C: 340 mm
Capacidad (litros)	10	10	15
Válvula de seguridad	10 bar	10 bar	10 bar
Peso	9,7 kg	9,6 kg	10,9 kg

Sistema de carga de aire manual - 1860.D-1861.D / 1860-1861 / 1862



	1860.D	1861.D	1860	1861	1862
Dimensiones	A: 645 mm B: 315 mm C: 296 mm	A: 690 mm B: 350 mm C: 340 mm	A: 700 mm B: 325 mm C: 296 mm	A: 645 mm B: 315 mm C: 296 mm	A: 645 mm B: 315 mm C: 296 mm
Capacidad (litros)	10	15	10	15	24
Válvula de seguridad	10 bar	10 bar	10 bar	10 bar	10 bar
Peso	8,7 kg	9,8 kg	8,7 kg	9,8 kg	16,3 kg



Compatible con



Descripción

Muy útiles para la ITV, talleres eléctricos, instaladores de enganches de remolque y talleres de maquinaria agrícola e inclusive a particulares.

Permite verificar la **correcta conexión de los enchufes** tras su instalación.

Disponibles versiones con el cable de 4 metros en todos los modelos. Esto permite **hacer las comprobaciones desde el asiento del conductor.**

- ✓ Indicadores LED de alta luminosidad
- ✓ No necesita alimentación externa
- ✓ Protegido contra errores de conexión

Conjunto completo vehículos 12 V (15+7 polos) - COM-04-03050

Nuevo modelo 15 polos con Simulación

Simula el consumo de las lámparas. Permite la comprobación de todos los vehículos, incluyendo los equipados con CAN BUS (y otros sistemas que detectan lámparas fundidas).

Comprobadores:

- DIN/ISO 12098 24 V 15 Polos con Simulación
- DIN/ISO 1185 24 V / 7 Polos tipo N
- DIN/ISO 3731 24 V / 7 Polos tipo S



Conjunto completo vehículos 24 V (13+adaptador) - COM-04-03051

Nuevo modelo 15 polos con Simulación

Simula el consumo de las lámparas. Permite la comprobación de todos los vehículos, incluyendo los equipados con CAN BUS (y otros sistemas que detectan lámparas fundidas).

Comprobadores:

- Comprobador de enchufes de remolque con Simulación 13 polos 12 V DIN/ISO 11446
- Adaptador de 13 a 7 polos 12 V



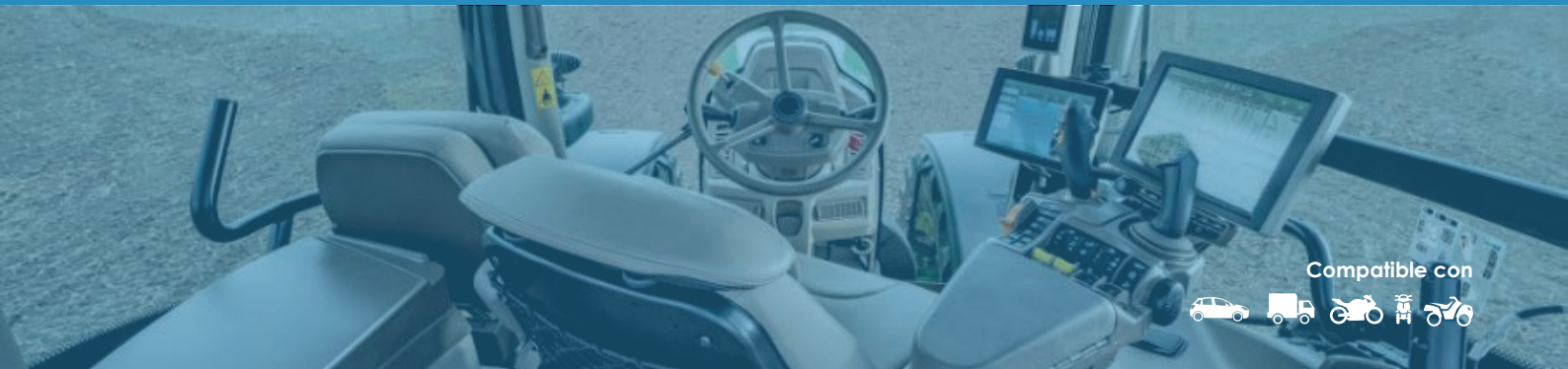

Compatible con



Descripción

El **Decelerómetro BrakeCheck** determina el **rendimiento de frenado** tanto del **freno de servicio** como del **freno de mano**, midiendo la deceleración.

Dispositivo **portátil** y totalmente **independiente**, accionado por batería, que puede utilizarse en talleres, autoridades gubernamentales responsables del tráfico, puestos de prueba e inspección, etc., para probar e **informar sobre el rendimiento de los frenos del vehículo**.

Datos Técnicos y Dimensiones

Conexión	USB
Display	LED
Alimentación	5 V / 500 - 1500 mA
Rango de medida	0 - 10 m/s ²
Escalón de medida	0,1 m/s ²
Tª funcionamiento	0 - 50 °C
Dimensiones y peso	170 x 80 x 35 mm 400 g

Software

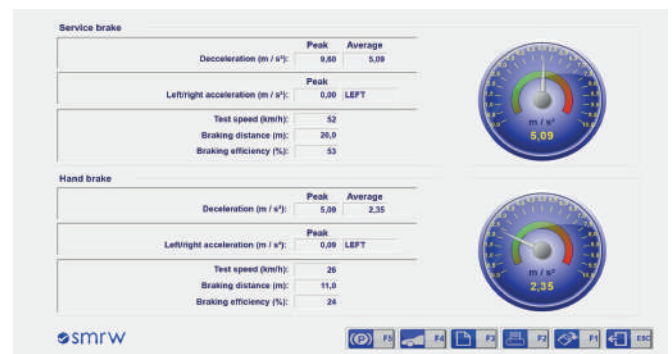

Equipamiento Estándar

- ✓ Decelerómetro BrakeCheck
- ✓ Impresora térmica
- ✓ Cargador
- ✓ Maletín de transporte
- ✓ Software SMRW para envío y análisis de datos

Características

Mide la desaceleración de	punta delantera/trasera media delantera/trasera punta izquierda/derecha
Calcula	Distancia de parada - m Velocidad de prueba - km/h
Salida	R232
Precisión de resultados ("G")	± 0,02 G
Indicación y valor de que el vehículo se tira a izquierda/derecha	
Lectura expresada en valores de aceleración (m/s ²)	
Puede utilizarse en la prueba de freno de mano	
Señal acústica	
Indicador de "Calibrado requerido"	
Autodiagnóstico interno	



Equipamiento Opcional

Equipamiento opcional

Certificado calibración ENAC



Medidor de presión de puertas 83500N



Compatible con  

Descripción

El **medidor de presión 83500N** equipo autónomo diseñado para **medir la presión de puertas automáticas**.

- ✓ Fabricada en aluminio con tratamiento anticorrosión
- ✓ Comunicación USB / vía radio
- ✓ Posibilidad de configuración del número de mediciones y del número de puertas
- ✓ Posibilidad de repetición de la medida
- ✓ Almacenamiento en memoria interna hasta borrado de la misma
- ✓ Medición valor peak y mantenido

Datos Técnicos y Dimensiones

Fuerza nominal	350 N
Fuerza máxima sin pérdida de características	500 N
Precisión	1 %
Resolución	0,1 N
Tª funcionamiento	- 10 / +65 °C
Umbral de sensibilidad (N)	50 N
Frecuencia de corte del filtro paso bajo	100 Hz
Frecuencia operación transceiver	863 - 870 mHz
Desviación máxima de medida respecto al valor calibrado (±%)	± 0,4 N
Rigidez de la célula	10 + 0,2 N/mm
Protección	IP50
Alimentación	Batería 9 V

Características Software

- ✓ Valoración de resultados en pantalla
- ✓ Configuración de límites (pico y mantenido)
- ✓ Envío directo de valores
- ✓ Posibilidad de configurar para la medición de bordes de cierre principales y bordes de cierre secundarios de anticompresión
- ✓ Configuración del número de mediciones y puertas desde el software

Software

Nº serie: 1803040

	BORDES DE CIERRE PRINCIPALES						BORDES DE CIERRE SECUNDARIOS		
	MITAD (N)			15 CM (N)			Anticompresión (N)		
Pico	536	430	209	646	107	232	195	159	141
Mantenido	429	264	128	528	86	125	128	100	97
Pico	-	-	-	-	-	-	-	-	-
Mantenido	-	-	-	-	-	-	-	-	-
Pico	-	-	-	-	-	-	-	-	-
Mantenido	-	-	-	-	-	-	-	-	-

MEDICIÓN TERMINADA

smrw

Equipamiento Estándar

- ✓ Dinamómetro de presión 83500N
- ✓ Software SMRW de recogida, envío y análisis de datos
- ✓ Receptor inalámbrico
- ✓ Batería
- ✓ Maletín de transporte

Equipamiento Opcional

Equipamiento opcional

Certificado calibración ENAC

Instalación en 2º ordenador





Unidades Móviles

Vehículos ligeros

- ✔ Unidad Móvil para Vehículos Ligeros (Remolque)
- ✔ Unidad móvil para Vehículos Ligeros (Contenedor)
- ✔ Unidad móvil para Vehículos Ligeros - Disposición Longitudinal (Contenedor)

Universal

- ✔ Unidad Móvil Universal (Contenedor)

Motos

- ✔ Box para línea de inspección de Motos

Agrícolas

- ✔ Unidad Móvil para Vehículos Agrícolas

Líneas sobreelevadas

- ✔ Línea de Ligeros Sobreelevada



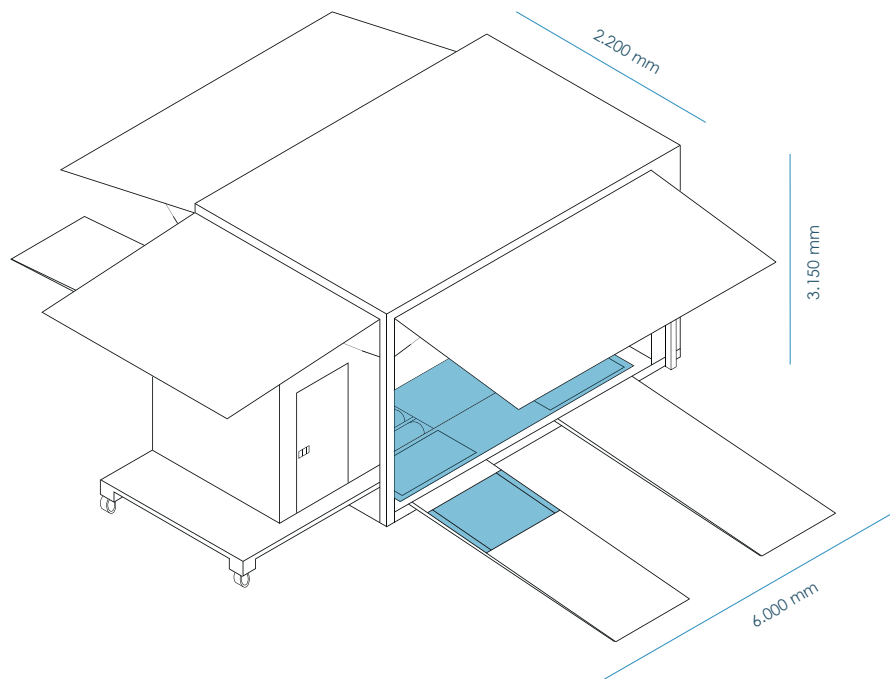

Características

- ✓ Estación móvil para **vehículos ligeros diseñada para ser transportada por una pick-up.**
- ✓ El contenedor tiene un peso de entre **2.800 y 3.500 kg**, en función del equipamiento que lleve.
- ✓ La estación, una vez colocada en el lugar deseado, se desacopla del remolque mediante **4 cilindros de elevación** permitiendo la salida del remolque. Posteriormente los elevadores se contraen hasta posar el contenedor en el suelo.
- ✓ Cuenta con una **zona de oficina** para realizar los procedimientos administrativos pertinentes.
- ✓ 4 rampas facilitan la **entrada y la salida** del vehículo de la zona de inspección.

Equipamiento incorporado en el contenedor

- ✓ **Ventana corredera** colocada en la parte frontal de la oficina.
- ✓ **Mesa de oficina** en "L" con cajoneras.
- ✓ **Rúter** eléctrico para la inserción de datos.
- ✓ **Climatizador** a 220 V de 2 kW de potencia.
- ✓ **Tomas eléctricas** a 220 y 440 V.
- ✓ **Generador Kholer** 19 kW - 220 / 400 V.
- ✓ **Compresor Abac** de 5,5 CV y 100 litros.

Dimensiones l x a x h (sin rampas)

EXTERIORES

6.000 mm

2.200 mm

3.150 mm

Equipamiento Ryme recomendado

Equipamiento recomendado



Alineador al Paso **ALL**



Banco de Suspensión Universal **BSU**



Frenómetro de Vehículos Ligeros **FRL**



Detector de Holguras **DHL TOTAL**



Analizador de Gases + Opacímetro **RY-4000AGH**



Regloscopio Electrónico **RY-RM**



El equipamiento mostrado debe ser tomado como orientativo y puede variar sin previo aviso.

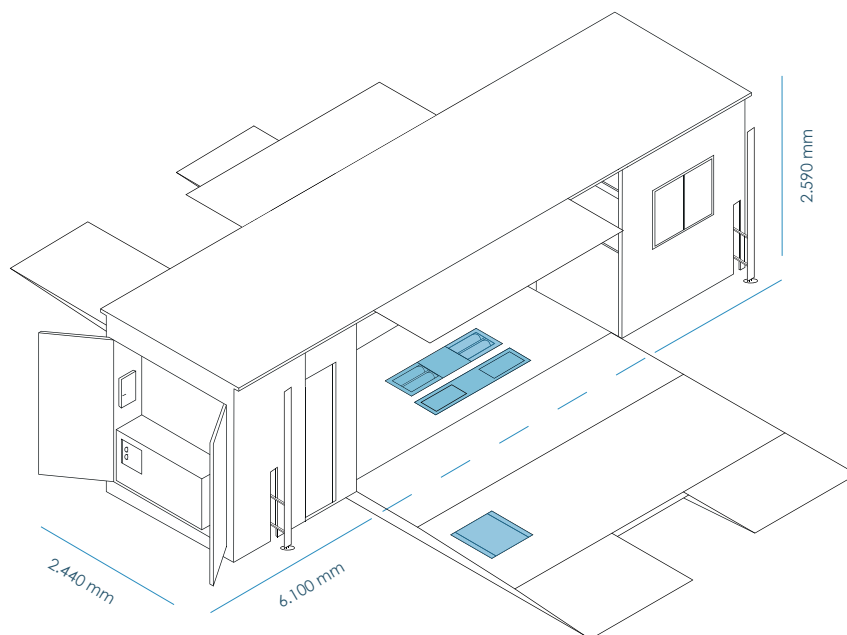

Características

- ✓ Estación móvil dividida en **3 sectores**: zona administrativa, zona de inspección y zona técnica.
- ✓ Fabricado en **estructura de acero reforzado y plataforma en UPN**.
- ✓ **Aislado térmicamente** en panel sandwich de 50 mm y rematado de perfilera de pultrusión.
- ✓ **Suelo fabricado en acero** antideslizante de rombos con puntas en forma de rampas desmontables en aluminio para el acceso de los vehículos.
- ✓ **Puertas de acceso** con dos hojas de poliéster abisagradas y juntas de goma estancas. Cierre de estas mediante fallebas.
- ✓ **Elevador para eje delantero de vehículos**, hasta 50 cm de elevación y movimiento de las placas para la visualización de holguras.
- ✓ **Puesta en marcha hidráulica**

Equipamiento incorporado en el contenedor

- ✓ **Ventana corredera** colocada en la parte frontal de la oficina.
- ✓ **Mesa de oficina** en "L" con cajoneras.
- ✓ **Rúter** eléctrico para la inserción de datos.
- ✓ **Climatizador** a 220 V de 2 kW de potencia.
- ✓ **Tomas eléctricas** a 220 y 440 V.
- ✓ **Generador** Kholer 19 kW - 220 / 400 V.
- ✓ **Compresor** Abac de 5,5 CV y 100 litros.

Dimensiones l x a x h (sin rampas)

EXTERIORES		
6.100 mm	2.440 mm	2.590 mm
INTERIORES		
5.890 mm	2.350 mm	2.390 mm

Equipamiento Ryme recomendado

Equipamiento recomendado	
	Alineador al Paso ALL
	Banco de Suspensión Universal BSU
	Frenómetro de Vehículos Ligeros FRL
	Detector de Holguras DHL TOTAL
	Analizador de Gases + Opacímetro RY-4000AGH
	Regloscopio Electrónico RY-RM
	Sonómetro Integrador Clase 2



El equipamiento mostrado debe ser tomado como orientativo y puede variar sin previo aviso.

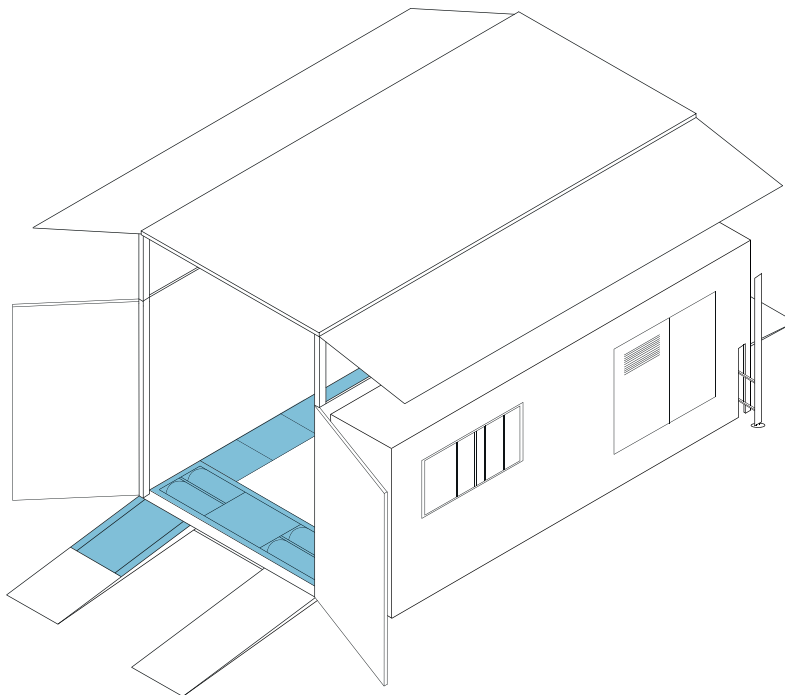

Características

- ✓ Estación móvil dividida en **3 sectores**: zona administrativa, zona de inspección y zona técnica.
- ✓ Fabricado en **estructura de acero reforzado y plataforma en UPN**.
- ✓ La estación de una vez colocada en el lugar deseado se desacopla del remolque mediante **4 cilindros de elevación** permitiendo la salida del remolque. Posteriormente los elevadores se contraen hasta posar el contenedor en el suelo.
- ✓ **Aislado térmicamente** en panel sandwich de 50 mm y rematado de perfilería de pultrusión.
- ✓ **Suelo fabricado en acero** antideslizante de rombos con puntas en forma de rampas desmontables en aluminio para el acceso de los vehículos.
- ✓ **Techo elevable** con solapas para librar altura accionado mediante cilindros hidráulicos.
- ✓ **Puertas de acceso** con dos hojas de poliéster abisagradas y juntas de goma estancas. Cierre de estas mediante fallebas.

Equipamiento incorporado en el contenedor

- ✓ **Ventana corredera** colocada en la parte frontal de la oficina.
- ✓ **Mesa de oficina** en "L" con cajoneras.
- ✓ **Rúter** eléctrico para la inserción de datos.
- ✓ **Climatizador** a 220 V de 2 kW de potencia.
- ✓ **Tomas eléctricas** a 220 y 440 V.
- ✓ **Generador Kohler** 19 kW - 220 / 400 V.
- ✓ **Compresor Abac** de 5,5 CV y 100 litros.

Equipamiento Ryme recomendado

Equipamiento recomendado



Alineador al Paso **ALL**



Frenómetro de Vehículos Ligeros **FRL**



Elevador con Detector de Holguras **DHE (4 placas)**



Analizador de Gases + Opacímetro **RY-4000AGH**



Regloscopio Electrónico **RY-RM**



Sonómetro Integrador **Clase 2**



El equipamiento mostrado debe ser tomado como orientativo y puede variar sin previo aviso.

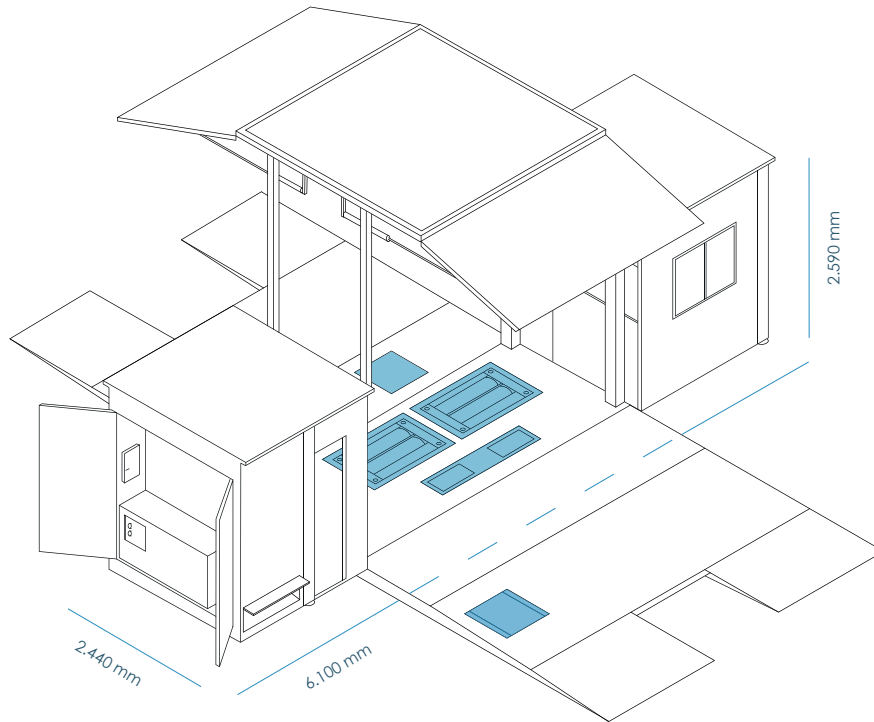

Características

- ✓ Estación móvil dividida en **3 sectores**: zona administrativa, zona de inspección y zona técnica.
- ✓ Fabricado en **estructura de acero reforzado y plataforma en UPN**.
- ✓ **Aislado térmicamente** en panel sandwich de 50 mm y rematado de perfilera de pultrusión.
- ✓ **Suelo fabricado en acero** antideslizante de rombos con puntas en forma de rampas desmontables en aluminio para el acceso de los vehículos.
- ✓ **Techo elevable** con solapas para librar altura de 4,2 m accionado mediante cilindros hidráulicos.
- ✓ **Puertas de acceso** con dos hojas de poliéster abisagradas y juntas de goma estancas. Cierre de estas mediante fallebas.
- ✓ **Elevador para eje delantero de vehículos**, hasta 50 cm de elevación y movimiento de las placas para la visualización de holguras.

Equipamiento incorporado en el contenedor

- ✓ **Ventana corredera** colocada en la parte frontal de la oficina.
- ✓ **Mesa de oficina** en "L" con cajoneras.
- ✓ **Rúter** eléctrico para la inserción de datos.
- ✓ **Climatizador** a 220 V de 2 kW de potencia.
- ✓ **Tomas eléctricas** a 220 y 440 V.
- ✓ **Generador Kohler** 19 kW - 220 / 400 V.
- ✓ **Compresor Abac** de 5,5 CV y 100 litros.

Dimensiones l x a x h (sin rampas)

EXTERIORES		
6.100 mm	2.440 mm	2.590 mm
INTERIORES		
5.890 mm	2.350 mm	2.390 mm

Equipamiento Ryme recomendado

Equipamiento recomendado	
	Alineador al Paso ALU
	Banco de Suspensión Universal BSU
	Frenómetro Universal FRU-P
	Detector de Holguras DHU TOTAL
	Analizador de Gases + Opacímetro RY-4000AGH
	Regloscopio Electrónico RY-RM
	Sonómetro Integrador Clase 2



El equipamiento mostrado debe ser tomado como orientativo y puede variar sin previo aviso.

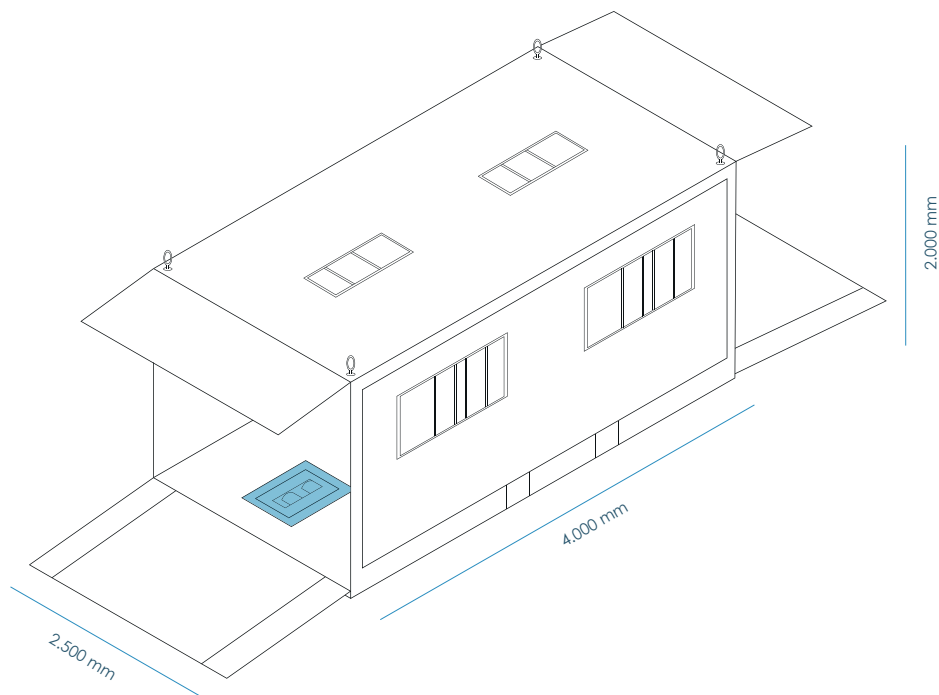

Características

- ✓ **Perfilería** de aluminio de aleación 6005T6 lacado en blanco RAL 9016.
- ✓ **Techo** de pared sándwich de 30 mm de grosor.
- ✓ **Marcos** delantero y trasero de acero galvanizado de 3 mm de grosor y lacado en RAL 9016.
- ✓ **Rampas** fabricadas en panel sándwich de 30 mm ref. tubo 40 x 20 galvanizado con apertura hacia abajo y perfilera de aluminio Aleación 6005 RAL 9016. Trampilla superior fabricada en panel sándwich de 30 mm y perfilera de aluminio con amortiguadores de gas y soportes. Cierre falleba ext.
- ✓ **Anclajes** para poder trasportar la unidad.
- ✓ **Estudio de parametrización acústica "IN SITU" de box de estación ITV.**

Equipamiento incorporado en el contenedor

- ✓ **Ventana** de metalistería con apertura de corredera colocada en lateral derecho, de 600 x 400 mm RAL 9016.
- ✓ **Ventana** de metalistería con apertura de corredera colocada en lateral izquierdo, de 600 x 400 mm RAL 9016.
- ✓ **Ventanas** de metalistería con apertura de corredera colocada en el techo, de 600 x 400 mm RAL 9016.
- ✓ Colocación de **canaletas** embutidas para 3 salidas de cable en techo y 3 en cada lateral.
- ✓ **Cuadro eléctrico** con tomas de corriente para exterior.

Dimensiones l x a x h (sin rampas)

EXTERIORES		
4.000 mm	2.500 mm	2.240 mm
INTERIORES		
3.930 mm	2.430 mm	2.200 mm

Equipamiento Ryme recomendado

Equipamiento recomendado	
	Frenómetro de Motos FRM
	Velocímetro de Ciclomotores VTC III
	Analizador de Gases RY-400AG
	Regloscopio Analógico RY-RAR
	Sonómetro Integrador Clase 1



El equipamiento mostrado debe ser tomado como orientativo y puede variar sin previo aviso.

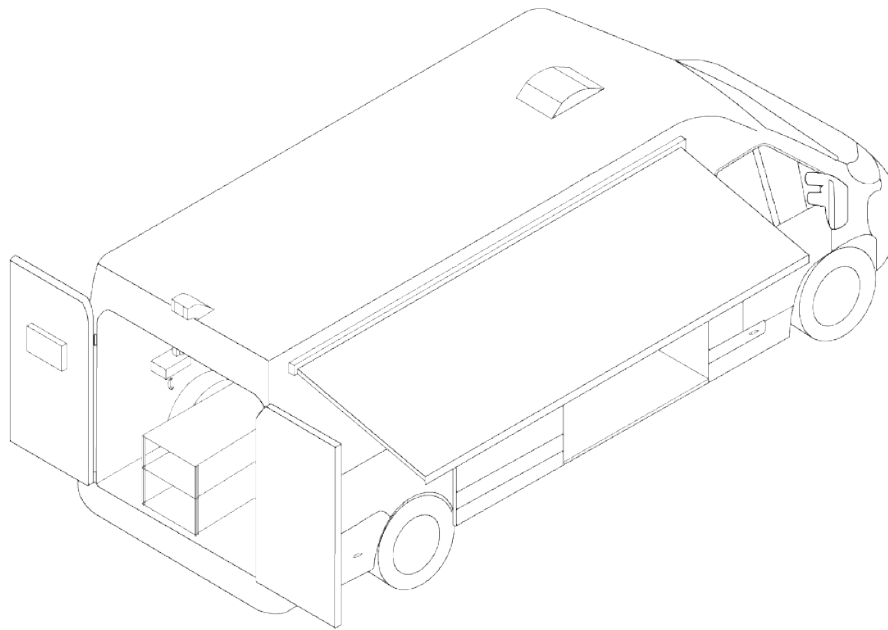

Características

- ✓ Estación móvil dividida en **2 sectores**.
- ✓ La **zona administrativa** está ubicada en la parte de lantera y acceso por la puerta lateral en lado derecho de furgón, forrado de paneles y techo con espuma de poliuretano y piel de PRFV en color blanco para aislar tanto de frío como de calor.
- ✓ La **zona técnica** está ubicada en la parte trasera de la furgoneta, suelo acabado en tablero finlandés de 15 mm, laterales revestidos con chapa galvanizada de 1,2 mm.
- ✓ **Pared divisoria** en el centro del furgón para dividir ambos habitáculos con panel sándwich de 50 mm de espesor.
- ✓ **Toldo** en parte superior de puerta lateral para **protección solar**.
- ✓ **Carril en el techo** de furgón con polipasto para una fácil carga y descarga de los elementos al suelo.
- ✓ **Iluminación interior** con plafones empotrados tipo LED y faros de trabajo exteriores

Equipamiento incorporado en la furgoneta

- ✓ **Encimera** de 630 mm en forma de "L" con tres patas de apoyo en acero inoxidable y cajonera con clasificador.
- ✓ **Climatizador** de 2 kW a 220 V.
- ✓ **Rúter** para Wi-Fi para activación mediante tarjeta de datos.
- ✓ **Generador** Lombardini 220 - 400 V y compresor de 50 litros 2 CV.
- ✓ **Mueble** metálico con bandejas deslizables.
- ✓ **Cuadro general** eléctrico con tomas de enchufe de 220 y 400 V.
- ✓ **Depósito de agua** y jabonera para limpieza de manos
- ✓ y papelera.

Vehículos adaptables

Iveco Daily

Fiat Ducato

Peugeot Boxer

Citroën Jumper

Opel Movano

Renault Master

Equipamiento Ryme recomendado

Equipamiento recomendado

 Detector de Holguras **DHA**

 Decelerómetro **BrakeCheck**

 Regloscopio Electrónico **RY-RAR**



El equipamiento mostrado debe ser tomado como orientativo y puede variar sin previo aviso.



Hasta 4 T



Descripción

La **Línea de ligeros sobreelevada** de Ryme, es ideal para aquellas concesiones donde **no se pueda o no se desee realizar una obra civil** con la finalidad de colocar el equipamiento para la realización de las pruebas pertinentes.

Tiene una capacidad máxima de vehículos de hasta **4.000 kg** de peso.

Es totalmente modular, por lo que es ideal para **lugares reducidos** o para ampliaciones en centros de inspección ya construidas. Todos los equipos que se incluyen en la línea se encuentran adaptados al **RD 920**.

A la maquinaria para la inspección, se incluyen:

- ✓ Periféricos en función de la normativa del país donde se va a instalar la línea
- ✓ Generador para el funcionamiento de la misma
- ✓ Cableado
- ✓ Ordenador central de control
- ✓ Software SMRW de cada equipamiento



La línea sobreelevada puede configurarse con diferentes equipamientos a elección.

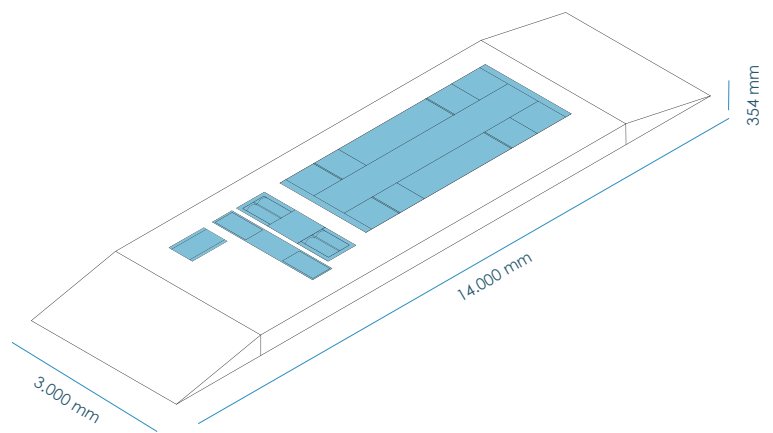

Equipamiento Recomendado

Equipamiento recomendado



Alineador al Paso **ALL**

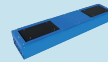

Banco de Suspensión **BSU**

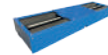

Frenómetro de Vehículos Ligeros **FRL**



Elevador con Detector de Holguras **DHE (4 placas)**



Analizador de Gases + Opacímetro **RY-4000AGH**



Regloscopio Analógico **RY-RAR**

••✔ Equipos Complementarios

- ✔ Gatos de Foso **HK4/HK10**
- ✔ Elevador de Tijera **RY-XT5500**
- ✔ Báscula Pesajejes **RY-TB**
- ✔ Sistema de pegatinas con autenticación en dos pasos: **RFID y QR**
- ✔ Kits de **Extracción de Gases**
- ✔ Alineador de Direcciones **3D RY-DIR**
- ✔ Remachadora Neumática **RY-1000**
- ✔ Medidor de Cotas **SHARK**





Compatible con



GATO DE FOSO HK 4

Elevador hidráulico

- ✓ 4 T de capacidad de carga en toda la elevación
- ✓ Carrera de 600 mm
- ✓ Sistema hidráulico manual con dos relaciones para elevación rápida y de carga
- ✓ Biela pulida y recubierta de cromo
- ✓ Protección especial contra la corrosión
- ✓ Fácil manejo gracias a la disposición ergonómica de los elementos de funcionamiento



GATO DE FOSO HK 10

Elevador hidráulico

- ✓ 10 T de capacidad de carga en toda la elevación
- ✓ Carrera de 600 mm
- ✓ Sistema hidráulico manual con dos relaciones para elevación rápida y de carga
- ✓ Biela pulida y recubierta de cromo
- ✓ Protección especial contra la corrosión
- ✓ Fácil manejo gracias a la disposición ergonómica de los elementos de funcionamiento



Consulta toda nuestra oferta de gatos de foso.



Hasta 5 T



Descripción

El Elevador RY-XT5500 es un elevador de tijera electro-hidráulico, especialmente diseñado para la lineación. Está equipado con un elevador auxiliar con plataformas extensibles con capacidad de 5.000 kg integrado en ambas plataformas.

Cuenta con un bloqueo mecánico para dotarlo de mayor seguridad, un control de altura con sensor de final de carrera.



Posibilidad de ser insatallado sobre el suelo o empotrado

Datos Técnicos y Dimensiones

Capacidad de carga	5 T
Alimentación	380 V
Potencia motores	2,6 kW
Altura máxima	2.160 mm
Altura elevación gato	450 mm
Altura mínima	290 - 330 mm
Dimensiones y peso	5.000 x 608 2.960 kg
Tiempo de elevación	65''
Presión de aire	6 - 8 bar
Nivel de ruido	< 80 dB (A)

Equipamiento Estándar

- ✓ Bastidor de obra civil
- ✓ Panel electrónica de control

Funcionamiento

La elevación de la plataforma se lleva a cabo por la unidad hidráulico que actúa sobre el cilindro. Las plataformas se elevan simultáneamente debido la alimentación cruzada de los cilindros hidráulicos. El descenso, aunque controlado eléctricamente, se lleva a cabo por el peso propio de las plataformas y la carga levantada.

El descenso de las plataformas auxiliares con poca carga puede ser acelerado mediante la acción neumática en la cámara de su cilindro esclavo. El sistema hidráulico está protegido por una válvula de presión máxima evitando así que la presión supere el límite máximo de seguridad fijado.

La sincronización de las plataformas se realiza a través de los circuitos maestro/esclavo y está protegido por una fotocélula (opcional) para evitar que las plataformas se desincronicen.

El movimiento de subida y bajada del elevador se controla pulsando los botones en el panel de control. Cada vez que el elevador baja hasta el suelo y el botón de bajada se presiona, el elevador se detendrá a unos 400 mm aproximadamente del suelo.

De esta manera, el operario puede verificar que no haya personas ni objetos en la zona de seguridad. Si es así, el botón de bajada puede ser presionado de nuevo y el elevador se bajará completamente. Sonará un pitido durante este último movimiento.





Compatible con



Descripción

La **báscula RY-TB está pensada para el pesaje de ejes de vehículos ligeros y pesados**. La captura del peso se realiza a través de **células de carga electrónicas**, a las cuales se pueden acceder a través de registros en los extremos, y su **visionado se realiza a través del visor de peso**.

Para que su funcionamiento sea idóneo es importante **disponer de una superficie plana antes y después de la báscula**, equivalente como mínimo a la longitud del vehículo a pesar.

Dispone de un **sistema antivuelco y de topes de movimiento ajustables en todos los sentidos** para dotar de mayor seguridad a la prueba.

- ✓ Estructura con perfiles laminados de alta resistencia
- ✓ Chapa superior de 10 mm de espesor
- ✓ Acabado pintado

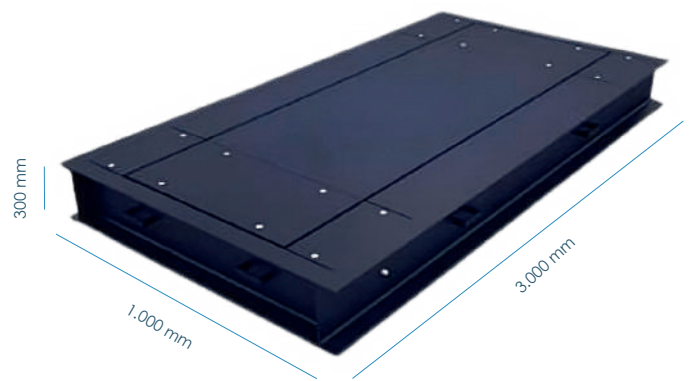

Datos Técnicos y Dimensiones

Capacidad	15 T
Fracción	5 kg
Modelo de células	740 15 T En acero inoxidable IP68, 3000d OIML R60
Número de células	4
Caja de conexiones	Acero inoxidable, IP65
Tipo de acero	SRJ275
Dimensiones y peso	3.000 x 1.000 x 300 1.559,8 kg
Conexión	RS232 con conectores DB9
Dimensiones visor	243 x 145 x 79 mm



Equipamiento Estándar

- ✓ Plataforma pesaejes RY-TB
- ✓ Visor de peso
- ✓ Caja de sumas estanca
- ✓ 10 m de cable de 6 hilos anti reodor y tubo corrugado para su instalación
- ✓ Conversor RS232 / USB

Características del Visor

- ✓ Teclado impermeable de 5/17 teclas
- ✓ Iconos de advertencia rápida para funciones y regulaciones principales
- ✓ Pantalla LCD retroiluminada
- ✓ Carcasa impermeable en acero inoxidable IP68, fácil para limpiar e ideal para entornos industriales severos y corrosivos
- ✓ Apto para utilización sobre mesa, columna o pared.



Sistema de pegatinas con autenticación en dos pasos: RFID y QR



Operativa

- ✓ Cada pegatina tiene una etiqueta RFID incrustada y está programada con datos de inspección del vehículo. Los datos quedan disponibles para su verificación con un dispositivo móvil justo después de la impresión de la pegatina.
- ✓ Nuestras pegatinas están **codificadas con un número de serie único**.
- ✓ La **impresión por transferencia térmica** se utiliza para obtener información de inspección visual.
- ✓ Cada unidad también tiene un **marcaje de seguridad para evitar su reutilización** una vez instalada en el parabrisas. Todo esto, se almacena en **VISION**.

Si pasas la inspección, así será tu pegatina

Se diseñará y programará cada pegatina con la información acorde a las necesidades y marcas de cada programa de verificación:



¡Pidemos una personalización acorde a tu modelo!

Mucho más que una impresora

La generación de los datos, el QR y la información personalizada para cada vehículo **se crea instantáneamente en un papel adhesivo especial para parabrisas**.

Stock de pegatinas: 1000 pegatinas en blanco por rollo.



Interfaz creada para acceder en un instante al cliente web y revisar toda la información necesaria sobre la última inspección. Modifica los estándares acorde a tu ley.

Servicio web conectado a VISION

Los datos programados en cada etiqueta RFID **adhesiva se pueden leer desde cualquier lector con una antena RFID cercana para su verificación**. Desde Worldwide Group ofrecemos hardware y software de lectura RFID:

- ✓ Servicio WEB seguro **único para prevenir el fraude**.
- ✓ Se puede recuperar la **información de la inspección del vehículo y se puede verificar la autenticidad de la calcomanía** con cualquier dispositivo que tenga una cámara y acceso a Internet.
- ✓ El servicio QR WEB se conecta directamente con VISION y **verifica instantáneamente los datos y confirma que la etiqueta es auténtica o falsificada**. Rápido y fácil para que las fuerzas del orden verifiquen multitud de pegatinas al minuto.

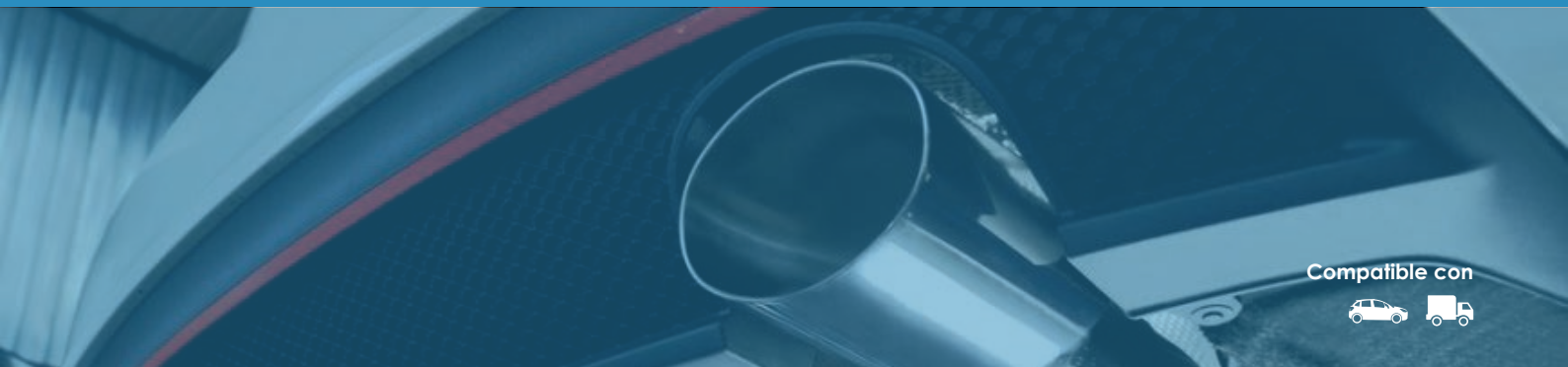

KIT SIMPLE DE ASPIRACIÓN

Aspirador centrífugo de media presión y simple aspiración con envolvente y turbina en chapa de acero. Cuenta con una **manguera de neopreno** negro, con espiral que permite recuperar su forma en caso de aplastamiento.

Opción de recogedor de manguera mediante un balancín automático por muelle.

Características:

- ✓ Boquerel equipado con sistema de rotación de 360° para evitar torsiones de la manguera
- ✓ **No cuenta** con un sistema de sujección articulado
- ✓ Compatible con vehículos ligeros y pesados



Potencia 2,2 kW

BRAZO ARTICULADO DE EXTRACCIÓN

Aspirador centrífugo de media presión y simple envolvente y turbina en chapa de acero. Brazo de tres articulaciones. No es necesaria la regulación de altura y se puede utilizar como **porta-opacímetro**.

Cuenta con un **boquerel especial para la aspiración en pruebas de opacidad**, con chásis fabricado en acero inoxidable. Equipado con **4 ruedas giratorias**, dos de ellas con freno y rejilla para evitar la aspiración de objetos

Características:

- ✓ Boquerel equipado con sistema de rotación de 360° lo que facilita el posicionamiento respecto al tubo de escape
- ✓ **Cuenta** con un sistema de sujección articulado
- ✓ Acabado exterior del brazo realizado con tubo galvanizado de 200 mm de diámetro y articulaciones flexibles
- ✓ Compatible con vehículos ligeros y pesados



Potencia 2,2 kW

Alimentación 220 / 380 V



Consulta toda nuestra oferta de kits de extracción de gases.

Compatible con



Descripción

El **Alineador de Direcciones 3D RY-DIR de Ryme Worldwide supone una solución efectiva para medir la alineación de vehículos ligeros y pesados**. Los sistemas de alineación de ruedas de Hofmann Megaplan cuentan con alta tecnología y generan rápidamente resultados extremadamente precisos y fiables.

Medidas precisas

La tecnología 3D **detecta todos los parámetros de alineación del vehículo**, incluyendo el diámetro de la rueda lo que permite comprobar, la correcta presión de inflado y dimensiones como la batalla del vehículo, y otros parámetros para identificar los daños sufridos por accidentes. Además, el sistema permite medir el desplazamiento de la dirección, el radio de fricción y la posibilidad de elevar solo una rueda en caso de espacio reducido o elevador con pasos.

Cámaras automáticas

Las **cámaras 3D están montadas en una barra motorizada de apoyo que se ajusta automáticamente a la altura del elevador**. La posición de la barra de apoyo de la cámara está diseñada para optimizar el espacio disponible.

Captadores HD

Los **captadores son compactos y ligeros gracias a su tecnología sin cables** y sus baterías de litio. En la versión estándar los captadores están montados sobre **pinzas con cuatro brazos, para ruedas desde 12" hasta 24"** (con los extensores opcionales se puede aumentar hasta 27"). El sistema permite elegir hacer la prueba con 2 captadores en caso de vehículos largos.

Datos Técnicos y Dimensiones

Alimentación	230 VAC - 1 fase - 50/60 Hz 115 VAC - 1 fase
Potencia máx absorbida	0,7 kW
Corriente máxima absorbida	3 A - 230 V 6 A - 115 V
Dimensiones	2.760 x 610 x 2.800 mm



Equipamiento Estándar

- ✔ Consola de control
- ✔ Pantalla TFT, impresora, teclado
- ✔ 4 pinzas con sensores y agarres universales
- ✔ Bloqueo pedal de freno, bloqueo dirección y 2 plataformas giratorias mecánicas para vehículos
- ✔ Software y base de datos de vehículos
- ✔ Adaptador USB Wi-Fi

Equipamiento Opcional

Equipamiento opcional

Extensores para medir ruedas hasta 27"



Descripción

Diseñada especialmente para el **remachado de zapatas de freno y discos de embrague** de turismos, vehículos semi industriales entre otros. Es la más idónea gracias a su **rapidez y potencia**, así como su **fácil regulación de la distancia entre puntos** (en su punto máximo permite el paso de mordazas de freno con mayor altura de nervio central).

No requiere cuidados especiales, basta con mantener limpias las partes neumáticas en movimiento y engrasar, al menos, una vez a la semana. Los vasos del grupo filtrante deben tener siempre aceite y estar exentos de agua.

Datos Técnicos y Dimensiones

Presión máx de funcionamiento	12 kg
Potencia	6 kg - 2.520 kg
	8 kg - 3.360 kg
	10 kg - 4.200 kg
Distancia máx del porta-punzón alcorta-punzón	190 mm
Distancia mín del porta-punzón al corta punzón	0 mm
Carrera máx	65 mm
Dimensiones y peso	1.750 x 580 x 720 mm 230 kg

Equipamiento Estándar

- ✓ Remachadora RY-1000
- ✓ Mesa adicional de trabajo
- ✓ Juego de buterolas para remaches de: 4, 5, 6 y 8 mm
- ✓ Juego de bases para remaches de: 4, 5, 6 y 8 mm
- ✓ Bases para punzones extractores de: 11 y 17 mm

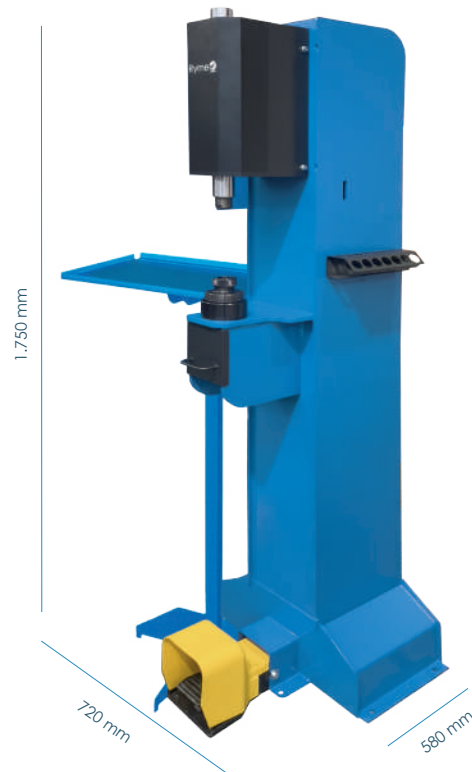

Equipamiento Opcional

Equipamiento opcional

Punzones extractores remache tubular y semitubular: 4, 5, 6 y 8 mm

Buterolas para remache de material sinterizado, remache: RY-60, RY-90

Buterolas para remachado macizo en máquina: 6 y 8 mm

Buterola + base remache de 10 mm. Tubular y semitubular: RY-8070, RY-8070B

Buterola para remachar en estrella: 4 y 5 mm

Accesorios y repuestos (consultar)



Descripción

El **Medidor de cotas Shark**, utiliza un sistema de medición electrónica para el **diagnóstico y reparación**, de rápido y fácil manejo. Mucho más fácil que el sistema mecánico, pero usando la misma lógica. La **tecnología ultrasónica** y el programa de ordenador altamente desarrollado por este modelo lo convierten en un sistema muy sencillo de utilizar.

Complementa a todos los sistemas de enderezado de cualquier marca. La velocidad del sonido y la trigonometría definen con toda precisión cada punto de la prueba.

Certificado de reparación

- 1- Confirmación de la reparación
- 2- Prueba impresa de las dimensiones del vehículo antes y después de la reparación

Datos Técnicos y Dimensiones

Peso	190 kg
Voltaje	220 V
Potencia	500 W
Dimensiones consola	1.050 x 600 x 650 mm

Ventajas

- ✓ No hay contacto de ningún componente, por lo que no hay desgaste
- ✓ Mide hasta 12 puntos simultáneamente cada 1,5 segundos
- ✓ No es necesario revisar los puntos de medición después de cada tiro, los mide continuamente
- ✓ Centrado del sistema automático y constante
- ✓ Actualización trimestral de la base de datos
- ✓ En pantalla, posibilidad de ubicar algunos puntos sobre las fotos (y dibujos)
- ✓ Gráficos muy claros. La dirección de la deformación se presenta en 3 dimensiones
- ✓ Evolución constante y continua durante el enderezado



Equipamiento Estándar

- ✓ Consola, impresora, teclado, pantalla en color y cajones para accesorios
- ✓ Sondas de emisión ultrasónicas, conexión magnética
- ✓ Viga de recepción



www.ryme.com